



НОВЫЕ РЕШЕНИЯ

LG Абсорбционные чиллеры

Компания LG, занимающая более 50% доли внутреннего рынка, на протяжении последних 30 лет предоставляет комплексные решения для систем отопления, вентиляции и кондиционирования воздуха в промышленной и коммерческой сферах. Научные исследования и разработки в сфере повышения энергоэффективности являются приоритетами компании. Абсорбционные чиллеры LG являются воплощением максимальной надежности и эффективности в линейке холодильных машин LG



О ПРОДУКТЕ

Всё, что мы делаем, мы делаем с любовью и ответственностью. Каждый продукт перед отправкой проверяется на надёжность с помощью заводского тестового оборудования. Благодаря постоянному совершенствованию за счёт накопленных достижений и опыта в различных проектах.

Расшифровка модельного номера

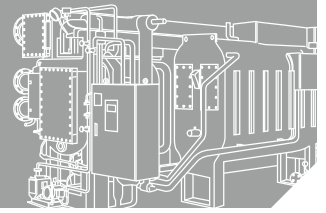

W: Вода

Тип чиллера:

DH: Прямого нагрева H серии с двойным эффектом
 DN: Прямого нагрева N серии с двойным эффектом
 DS: Прямого нагрева S серии с двойным эффектом
 DA: Прямого нагрева A серии с двойным эффектом
 MW: Нагрев горячей водой W серии
 2T: Нагрев горячей водой T серии
 SS: Нагрев паром S серии с двойным эффектом

Рабочие параметры:

C: Охлажденный теплоноситель: 5 кгс/см²
 Охлаждающий теплоноситель: 5 кгс/см²
 G: Охлажденный теплоноситель: 8 кгс/см²
 Охлаждающий теплоноситель: 8 кгс/см²
 K: Охлажденный теплоноситель: 10 кгс/см²
 Охлаждающий теплоноситель: 10 кгс/см²
 N: Охлажденный теплоноситель: 12 кгс/см²
 Охлаждающий теплоноситель: 12 кгс/см²
 R: Охлажденный теплоноситель: 16 кгс/см²
 Охлаждающий теплоноситель: 16 кгс/см²
 U: Охлажденный теплоноситель: 20 кгс/см²
 Охлаждающий теплоноситель: 20 кгс/см²

W C DH 024 S K 6 1

C: Чиллер

Ном. тонны:
 10RT -> 001
 100RT -> 010
 1000RT -> 100

S: Стандарт
 A: 1-ступенчатый
 B: 2-ступенчатый
 C: 3-ступенчатый
 R: Другой тип

6: Тем-ра
 гор. воды
 на выходе 60°C
 8: Тем-ра
 гор. воды на
 выходе 80°C
 N: Охлаждение





Серия

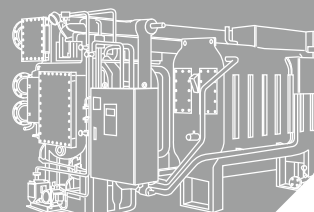

Модельный ряд



Абсорбционные чиллеры ГАЗ

Модель		Модельный ряд от 175,5 кВт до 10,530 мВт			
	WCDN (H Серия)	350 кВт	5265 кВт	10530 кВт	
	WCDN (N Серия)	350 кВт	2500 кВт	10530 кВт	
	WCDS (S Серия)	350 кВт	5265 кВт	10530 кВт	
	WCDA (A Серия)	175-280 кВт			



Доступно под заказ

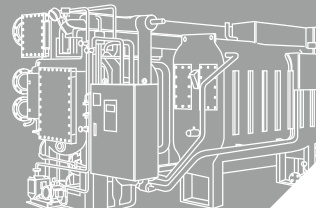

Модельный ряд



Абсорбционные чиллеры

Модель		Модельный ряд от 105 кВт до 14 мВт		
	WCSS	350 кВт	5265 кВт	14040 кВт
	WCMW	105 кВт	3580 кВт	10530 кВт
	WC2T	281 кВт	3440 кВт	7898 кВт

Доступно под заказ



UNIQUE SALES POINT

ENGINEERING DATA

GUIDE SPECIFICATION

Особенности продукта

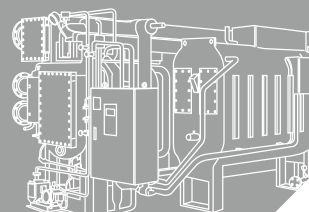

Абсорбционный цикл

| Одноступенчатый цикл холодильной абсорбционной машины |

Хладагент последовательно перемещается через четыре основных компонента машины – испаритель, абсорбер, десорбер и конденсатор. Холодильный цикл одноступенчатого chillера похож на холодильный цикл парокompрессионной холодильной машины, однако в АБХМ процесс понижения давления в испарителе происходит не за счет работы компрессора, а за счет абсорбции хладагента жидким абсорбентом в абсорбере 2. Затем абсорбент с поглощенным им хладагентом поступает в десорбер 3. В десорбере бинарный раствор нагревается за счет горения газа, паром и т. д., в результате чего происходит выделение хладагента из абсорбента. Обедненный абсорбент из десорбера возвращается в абсорбер. Хладагент поступает под большим давлением в конденсатор 4, где переходит в жидкую фазу с выделением теплоты, а затем через расширительный клапан 5 поступает в испаритель, после чего начинается новый цикл.

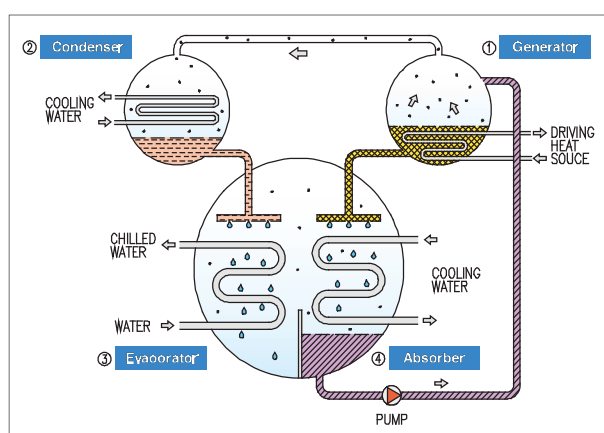

| Двухступенчатый цикл абсорбционной холодильной машины |

Двухступенчатые холодильные машины могут быть разных конфигураций. Две основные конфигурации – системы с двойным конденсатором и системы с двойным абсорбером. Принцип их действия основан на том, что охлаждающая способность холодильной машины зависит, прежде всего, от количества хладагента, который может быть переведен в газовую фазу в испарителе, и, используя тепловую энергию, отводимую от конденсатора или образующуюся на стадии абсорбции, можно повысить количество хладагента, десорбируемого из абсорбента.

Двухступенчатые АБХМ могут применяться в случаях, когда есть источник перегретого пара высокого давления. Они более эффективны, но при этом отличаются более сложной конструкцией. В холодильных машинах такого типа применяются материалы высокой коррозионной стойкости, с большей площадью поверхности теплообменника и более продвинутыми системами управления.

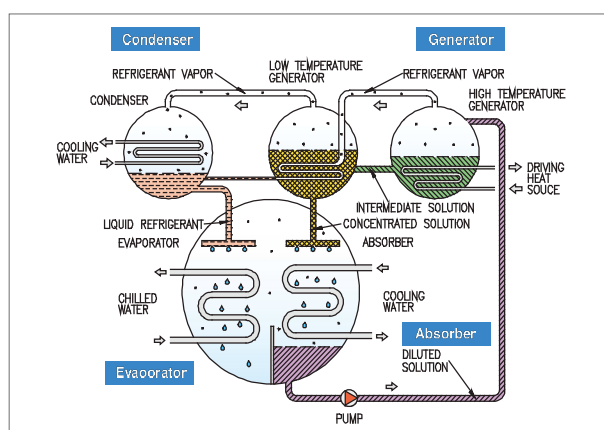

Особенности продукта

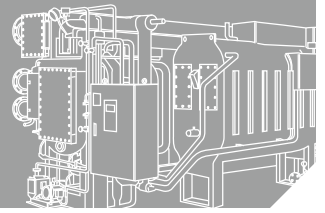

Абсорбционные холодильные машины LG

Абсорбционные холодильные машины LG были созданы, прежде всего, с целью безотказной и эффективной работой на протяжении нескольких десятков лет. Контроль качества и производство на самых современных заводах Южной Кореи делают абсорбционные чиллеры LG одними из самых надежных и эффективных в своем классе.

| Высокая энергоэффективность |

Насос с инверторным управлением предполагает высокоэффективную работу при частичной и полной нагрузках.

- Оптимизированный поток раствора определяется спросом на охлаждение и позволяет существенно экономить электроэнергию при всех рабочих условиях

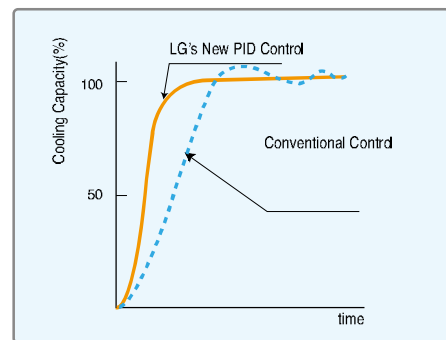

Усиленная функция эксплуатационной безопасности

- Уникальный микропроцессор LG постоянно отслеживает работу каждого узла абсорбционного чиллера, чтобы предотвратить любые возможные повреждения. Когда работа нарушается, машина автоматически останавливается и переходит в аварийный режим работы, оповещая службу эксплуатации.

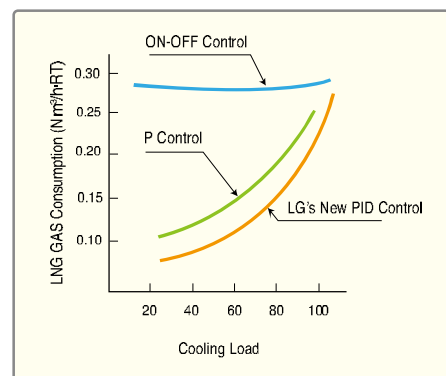

Оптимизированная операция растворения сократила время остановки машины

- Недавно разработанный новый микропроцессор LG решает, когда необходимо уравнивать концентрацию раствора в каждой части холодильной LG, с помощью продвинутых функций самодиагностики.

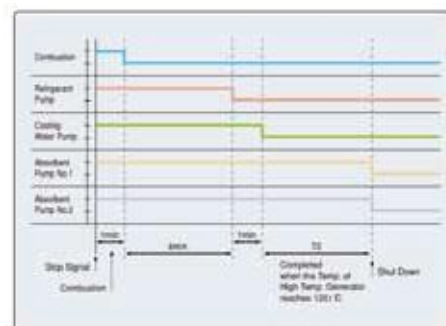

Особенности продукта

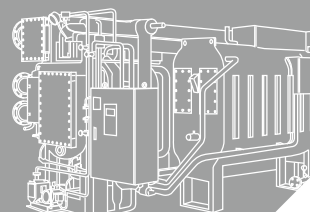

| Практичность |

В соответствии с новым дизайном, особенностями которого являются дымовая труба и увеличенная поверхность теплообмена, в зоне высоких температур уменьшается коррозия, у увеличение теплового потока увеличивает эффективность чиллера. Кроме того, оптимизированная конструкция обеспечивает минимальное количество соединительных швов, благодаря чему машина работает с большим ресурсом.

Высокая производительность системы продувки

- Новые типы инжекторов продувают как верхний, так и нижний кожух, а новая технология продувки от LG обеспечивает меньшие временные затраты на ее осуществление.

Циклическая утилизация хладагента

- Данная схема позволяет закачивать хладагент из резервуара в испаритель, когда во время частичной загрузки хладагента становится недостаточно. Это позволяет запускать чиллер при условии низкой температуры охлаждающей воды..

Особенности продукта

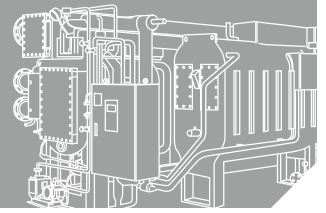

| Продвинутая система управления |

Новый микропроцессор, оснащенный PID-контроллером, позволяет обеспечить оптимальную работу холодильной машины LG



PID - контроллер

Новый PID алгоритм, разработанный компанией LG, позволил достигать требуемой температуры за меньшее время, а также снизить разницу колебания температуры, обеспечив максимальную стабильность работы системы.

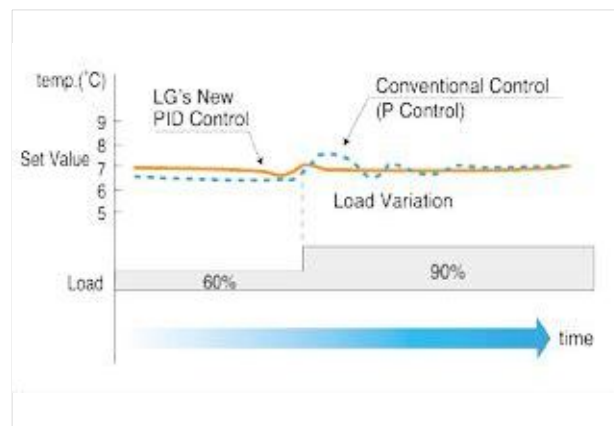

Особенности продукта

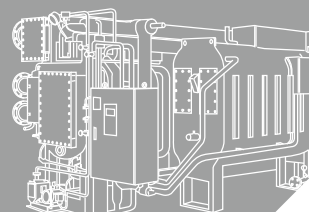

| Централизованная система управления |

Система удаленного наблюдения и управления LG позволяет службе эксплуатации удаленно проверять и контролировать холодильную машину

Индикация расхода жидкости (опционально)

- Простой интерфейс
- Работа по протоколу RS485
- Поддержка BACnet, MODBUS, TCP/IP
- Оперативная отчетность о работе системы
- Графическое отображение процессов
- Выгрузка отчетов в MS EXCEL
- Полный мониторинг системы
- Защита от несанкционированного доступа

LG Monitoring System



Main Control

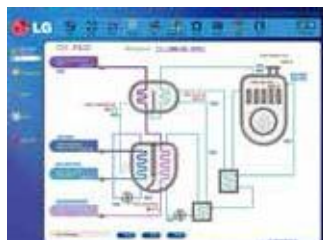

Chiller P&ID

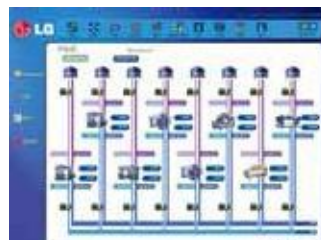

System P&ID

Особенности продукта

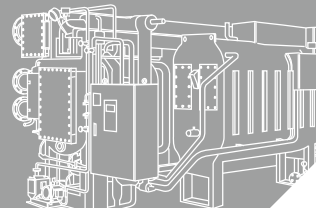

Связь по протоколу RS-485

- Управление по стандартным протоколам LG
- Поддержка BACnet, MODBUS, TCP/IP

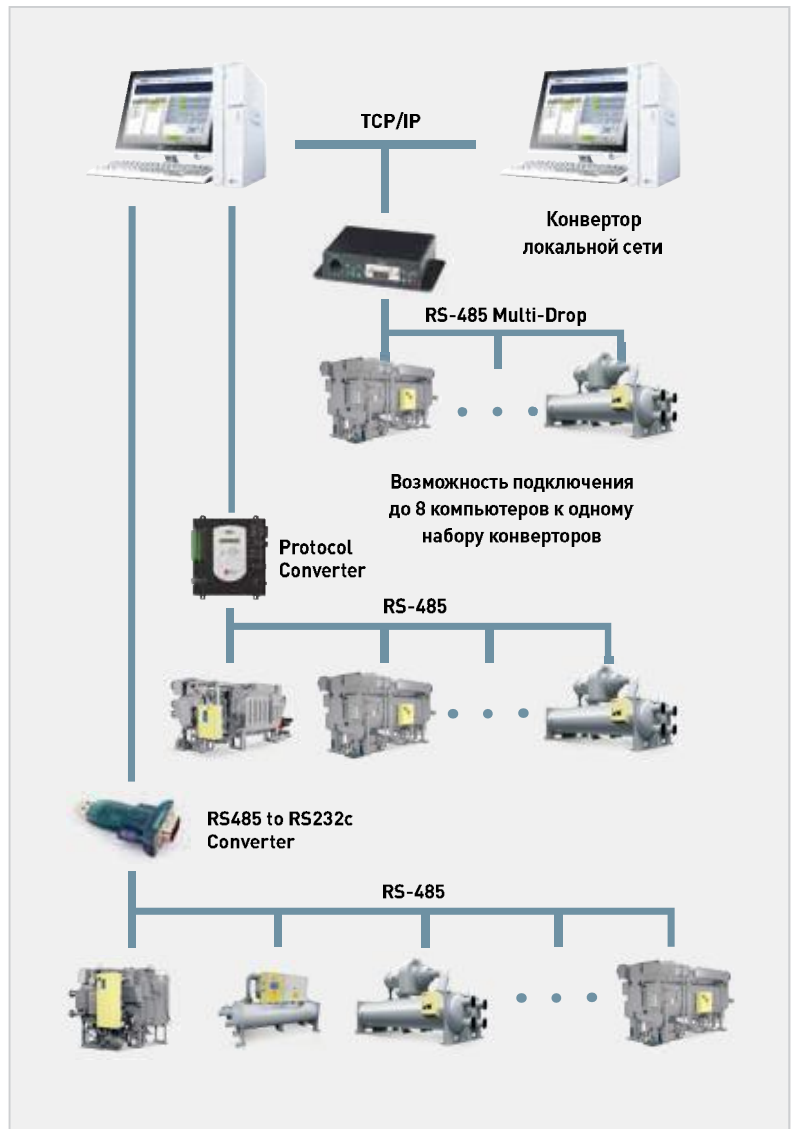

ABOUT PRODUCT

ENGINEERING DATA

GUIDE SPECIFICATION

ТЕХНИЧЕСКИЕ ХАРАКТЕРИСТИКИ

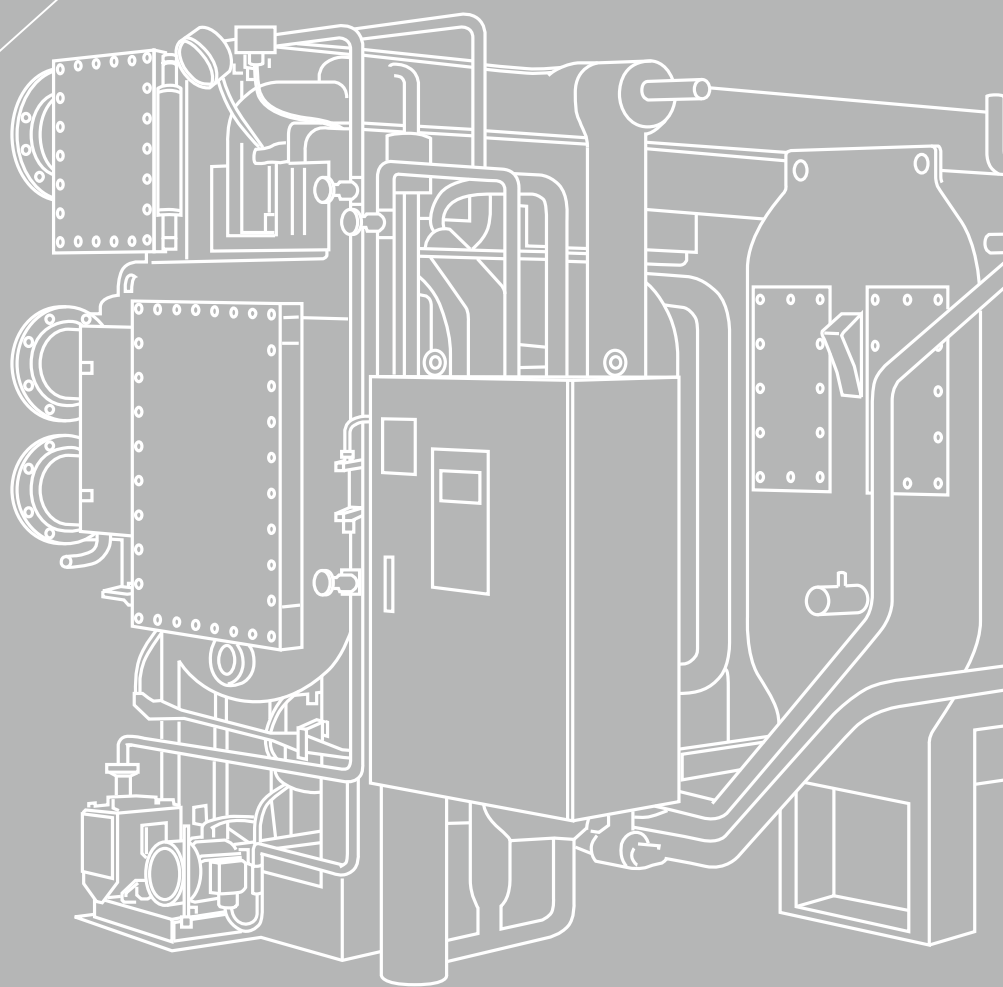

Спецификации

Серия WCDR

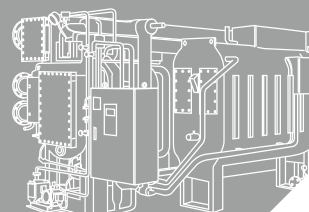

Прямого нагрева (Н серия COP 1.51) |

Модель (WCDH)		010S	012S	015S	018S	021S	024S	028S	032S	036S	040S	045S	050S	
Холодопроизводительность	RT	100	120	150	180	210	240	280	320	360	400	450	500	
	кВт	352	422	527	633	738	844	985	1,125	1,266	1,407	1,582	1,758	
Теплопроизводительность	Ккал/ч	253,000	253,000	303,600	379,500	455,400	531,300	607,200	708,400	809,600	910,800	1,012,000	1,138,500	
	кВт	294	294	353	441	530	618	706	824	941	1,059	1,177	1,324	
Параметры охлаждаемого теплоносителя	Температура	°C 12 → 7												
	Расход теплоносителя	м³/час	60,5	72,6	90,7	108,9	127	145,2	169,3	193,5	217,7	241,9	272,2	302,4
	Падение давления	м.вод.ст	6,1	6,2	7,9	8,2	7,8	8,0	5,2	5,4	5,5	5,7	5,0	5,1
	Диаметр подсоединения	А(мм)	100	100	100	100	125	125	150	150	150	150	200	200
Параметры горячей воды	Температура	°C 55,6 → 60												
	Расход теплоносителя	м³/час	60,5	72,6	90,7	108,9	127	145,2	169,3	193,5	217,7	241,9	272,2	302,4
	Падение давления	м.вод.ст	6,1	6,2	7,9	8,2	7,8	8,0	5,2	5,4	5,5	5,7	5,0	5,1
	Диаметр подсоединения	А(мм)	100	100	100	100	125	125	150	150	150	150	200	200
Параметры охлаждающего теплоносителя	Температура	°C 32 → 37												
	Расход теплоносителя	м³/час	100	120	150	180	210	240	280	320	360	400	450	500
	Падение давления	м.вод.ст	3,8	4,1	5,0	5,4	5,9	6,5	5,5	5,8	6,1	6,6	5,5	5,7
	Диаметр подсоединения	А(мм)	125	125	125	125	150	150	200	200	200	200	250	250
Топливо (ГАЗ)	Диаметр подсоединения	А(мм)	40 (4,000мм.вод.ст)						50 (4,000мм.вод.ст)					
	Охлаждение	Нм³/час	21,4	25,7	32,1	38,5	44,9	51,3	59,9	68,4	77,0	85,5	96,2	106,9
	Нагрев	Нм³/час	27,7	27,7	33,2	41,5	49,8	58,1	66,4	77,5	88,6	99,6	110,7	124,5
Электрические характеристики	Источник	В	3Ф 220/380/440В 50Гц											
	Полный ток	А	12,7	13,9	16,1	17,1	18,5	18,5	24,2	27,2	30,1	30,1	29,8	29,8
	Сечение кабеля	мм²	4	4	4	4	4	4	6	6	10	10	10	10
	Мощность	кВА	8,4	9,1	10,6	11,2	12,1	12,1	15,9	17,9	19,8	19,8	19,6	19,6
	Насос абсорбера №1	кВт(А)	1,5(5,43)	1,5(5,43)	1,5(5,43)	2,4(6,4)	2,4(6,4)	2,4(6,4)	3,4(10,3)	3,4(10,3)	3,4(10,3)	3,4(10,3)	3,4(10,3)	3,4(10,3)
	Насос абсорбера №2	кВт(А)	0,4(1,8)	0,4(1,8)	1,2(4,0)	1,2(4,0)	1,2(4,0)	1,2(4,0)	1,5(5,5)	1,5(5,5)	1,5(5,5)	1,5(5,5)	2,0(5,2)	2,0(5,2)
	Насос хладагента	кВт(А)	0,2(1,1)											
	Продувочный насос	кВт(А)	0,4(1,45)											
Габариты	Вентилятор горелки	кВт(А)	0,72(2,1)	1,5(3,3)	1,5(3,3)	1,5(3,3)	2,2(4,7)	2,2(4,7)	2,2(4,7)	3,0(7,7)	5,5(10,6)	5,5(10,6)	5,5(10,6)	5,5(10,6)
	Длина	мм	2,840	2,840	3,860	3,860	3,860	3,860	4,880	4,880	4,900	4,900	4,900	4,900
	Ширина	мм	1,940	2,010	2,015	2,110	2,250	2,250	2,235	2,335	2,480	2,646	2,720	3,080
Масса	Высота	мм	2,120	2,120	2,120	2,120	2,380	2,380	2,380	2,380	2,725	2,725	2,895	2,895
	Рабочая	т	4,9	5,3	6,3	7,1	8,0	8,2	9,4	10,5	12,5	13,4	15,4	16,8
	Масса брутто	т	4,1	4,4	5,3	6,0	6,5	7,6	8,3	9,4	11	11,8	13,5	14,6
Размер дымохода		мм	340x320	340x320	340x320	380x430	380x430	380x430	380x430	450x430	450x430	520x550	520x550	650x550

1. 1RT = 3,024ккал/ч, 1кВт = 860ккал/ч

2. Стандартное давление воды (циркуляция охлажденной, горячей и холодной воды): 10кгс/см² (981кПа)

3. Стандартное давление газа: 4,000мм.вод.ст

4. Удельная теплота сгорания газа kcal/Nm³ = ккал/Нм³

5. Электрические характеристики сети 3Ф/380В/50Гц.

6. Сечение кабеля выбирается в зависимости от его типа и должен работать при температуре окружающей среды 40°C.

7. Технические характеристики могут быть изменены без предварительного уведомления.

8. За более подробной информацией обращайтесь в представительство LG Electronics в России по телефону +7 (495) 933 65 65, www.lgaircon.ru

Спецификации

Серия WCDR

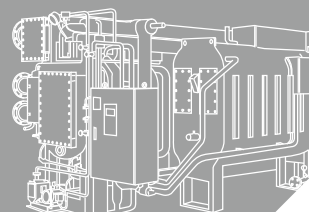

Прямого нагрева (Н серия COP 1.51)

Модель (WCDH)		056S	063S	070S	080S	090S	100S	110S	120S	130S	140S	150S	
Холодопроизводительность	RT	560	630	700	800	900	1,000	1,100	1,200	1,300	1,400	1,500	
	кВт	1,969	2,215	2,461	2,813	3,165	3,516	3,868	4,220	4,571	4,923	5,274	
Теплопроизводительность	Ккал/ч	1,265,000	1,416,800	1,593,900	1,771,000	2,024,000	2,277,000	2,530,000	2,783,000	3,036,000	3,289,000	3,542,000	
	кВт	1,471	1,647	1,853	2,059	2,353	2,648	2,942	3,236	3,530	3,824	4,119	
Параметры охлажденного теплоносителя	Температура	°C 12 → 7											
	Расход теплоносителя	м³/час	338,7	381	423,4	483,8	544,3	604,8	665,3	725,8	786,2	846,7	907,2
	Падение давления	м.вод.ст	5,1	7,0	9,3	6,7	9,1	12,1	9,0	11,6	14,6	11,4	14,0
	Диаметр подсоединения	А(мм)	200	200	200	250	250	250	300	300	300	350	350
Параметры горячей воды	Температура	°C 55,6 → 60											
	Расход теплоносителя	м³/час	338,7	381	423,4	483,8	544,3	604,8	665,3	725,8	786,2	846,7	907,2
	Падение давления	м.вод.ст	5,1	7,0	9,3	6,7	9,1	12,1	9,0	11,6	14,6	11,4	14,0
	Диаметр подсоединения	А(мм)	200	200	200	250	250	250	300	300	300	350	350
Параметры охлаждающего теплоносителя	Температура	°C 32 → 37											
	Расход теплоносителя	м³/час	560	630	700	800	900	1,000	1,100	1,200	1,300	1,400	1,500
	Падение давления	м.вод.ст	5,6	7,5	9,6	6,9	9,2	11,9	7,5	9,4	11,5	10,3	12,4
	Диаметр подсоединения	А(мм)	300	300	300	350	350	350	400	400	400	400	400
Топливо (ГАЗ)	Диаметр подсоединения	А(мм) 50 (при 4,000мм.вод.ст)						65 (при 4,000мм.вод.ст)					
	Охлаждение	Нм³/час	119,7	134,7	149,7	171,0	192,4	213,8	235,2	256,6	277,9	299,3	320,7
	Нагрев	Нм³/час	138,4	155,0	174,4	193,7	221,4	249,1	276,8	304,4	332,1	359,8	387,5
Электрические характеристики	Источник	В	3Ф 220/380/440В 50Гц										
	Полный ток	А	35,7	39,1	39,1	44,4	49,4	55,9	73,7	73,7	73,7	73,7	73,7
	Сечение кабеля	мм²	16	16	16	16	25	35	35	35	35	35	35
	Мощность	кВА	23,5	25,7	25,7	29,2	32,5	36,8	48,5	48,5	48,5	48,5	48,5
	Насос абсорбера №1	кВт(А)	6,6(16,2)	6,6(16,2)	6,6(16,2)	5,5(20,0)	7,5(25,0)	7,5(25,0)	7,5(25,0)	7,5(25,0)	7,5(25,0)	7,5(25,0)	7,5(25,0)
	Насос абсорбера №2	кВт(А)	2,0(5,2)	2,0(5,2)	2,0(5,2)	2,2(6,7)	2,2(6,7)	2,2(6,7)	5,5(21,0)	5,5(21,0)	5,5(21,0)	5,5(21,0)	5,5(21,0)
	Насос хладагента	кВт(А)	0,4(1,4)	0,4(1,4)	0,4(1,4)	0,4(1,4)	0,4(1,4)	0,4(1,4)	1,5(3,9)	1,5(3,9)	1,5(3,9)	1,5(3,9)	1,5(3,9)
	Продувочный насос	кВт(А)	0,4(1,45)	0,4(1,45)	0,4(1,45)	0,4(1,45)	0,4(1,45)	0,4(1,45)	0,75(2,5)	0,75(2,5)	0,75(2,5)	0,75(2,5)	0,75(2,5)
	Вентилятор горелки	кВт(А)	5,5(10,6)	7,5(14,0)	7,5(14,0)	7,5(14,0)	7,5(14,0)	11,0(20,5)	11,0(20,5)	11,0(20,5)	11,0(20,5)	11,0(20,5)	11,0(20,5)
Габариты	Длина	мм	4,940	5,480	5,940	5,740	6,240	6,760	6,170	6,690	7,190	6,850	7,350
	Ширина	мм	3,280	3,280	3,570	3,670	3,670	3,670	4,340	4,340	4,340	4,750	4,750
	Высота	мм	3,360	3,360	3,360	3,800	3,800	3,800	3,900	3,900	3,900	4,000	4,000
Масса	Рабочая	т	22,3	24,1	27,2	33,5	36,1	38,9	44,3	47,6	50,6	55,5	58,5
	Масса брутто	т	19,6	21,2	24,3	23,8	25,6	27,4	31,4	33,6	35,6	38,9	40,7
Размер дымохода		мм	650x550	650x550	750x550	750x550	750x550	900x400	900x400	900x400	900x400	900x400	

1. 1RT = 3,024ккал/ч, 1кВт = 860ккал/ч

2. Стандартное давление воды (циркуляция охлажденной, горячей и холодной воды): 10кгс/см² (981кПа)

3. Стандартное давление газа: 4,000мм.вод.ст

4. Удельная теплота сгорания газа kcal/Нм³ = ккал/Нм³

5. Электрические характеристики сети 3Ф/380В/50Гц .

6. Сечение кабеля выбирается в зависимости от его типа и должен работать при температуре окружающей среды 40°C.

7. Технические характеристики могут быть изменены без предварительного уведомления.

8. За более подробной информацией обращайтесь в представительство LG Electronics в России по телефону +7 (495) 933 65 65, www.lgaircon.ru

Спецификации

Серия WCDR

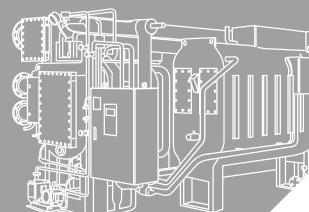

Прямого нагрева (N серия COP 1.34) |

Модель (WCDN)		010S	012S	015S	018S	021S	024S	028S	032S	
Холодопроизводительность	RT	100	120	150	180	210	240	280	320	
	кВт	352	422	528	633	739	844	985	1,125	
Теплопроизводительность	Ккал/ч	253,000	303,600	379,500	455,400	531,300	607,200	708,400	809,600	
	кВт	294	353	441	530	618	706	824	941	
Параметры охлаждающего теплоносителя	Температура	°C 12 → 7								
	Расход теплоносителя	м³/час	60,5	72,6	90,7	108,9	127,0	145,2	169,3	193,5
	Падение давления	м.вод.ст	5,3	5,7	5,2	5,7	4,7	5,2	10,7	10,7
	Диаметр подсоединения	A(мм)	100	100	100	100	125	125	150	150
Параметры горячей воды	Температура	°C 55,8 → 60								
	Расход теплоносителя	м³/час	60,5	72,6	90,7	108,9	127,0	145,2	169,3	193,5
	Падение давления	м.вод.ст	5,3	5,7	5,2	5,7	4,7	5,2	10,7	10,7
	Диаметр подсоединения	A(мм)	100	100	100	100	125	125	150	150
Параметры охлаждающего теплоносителя	Температура	°C 32 → 37,2								
	Расход теплоносителя	м³/час	100	120	150	180	210	240	280	320
	Падение давления	м.вод.ст	7,8	8,2	8,1	8,6	8,5	9,3	14,5	15,1
	Диаметр подсоединения	A(мм)	125	125	125	125	150	150	200	200
Топливо (ГАЗ)	Диаметр подсоединения	A(мм) 40 (при 4,000мм.вод.ст)								
	Охлаждение	Нм³/час	24,0	28,8	36,0	43,3	50,5	57,7	67,3	76,9
	Нагрев	Нм³/час	28,9	34,6	43,3	52,0	60,6	69,3	80,8	92,4
Электрические характеристики	Источник	В 3Ф 220/380/440В 50Гц								
	Полный ток	А	12,7	12,7	15,9	17,8	17,8	17,8	23,9	24,5
	Сечение кабеля	мм²	4	4	4	6	6	6	10	10
	Мощность	кВА	8,3	8,3	10,4	11,7	11,7	11,7	15,7	16,1
	Насос абсорбера №1	кВт[А]	1,5[5,43]	1,5[5,43]	2,4[6,4]	2,4[6,4]	2,4[6,4]	2,4[6,4]	3,4[10,3]	3,4[10,3]
	Насос абсорбера №2	кВт[А]	0,4[1,8]	0,4[1,8]	1,2[4,0]	1,2[4,0]	1,2[4,0]	1,2[4,0]	1,5[5,5]	1,5[5,5]
	Насос хладагента	кВт[А]	0,2[1,1]	0,2[1,1]	0,2[1,1]	0,2[1,1]	0,2[1,1]	0,2[1,1]	0,4[1,4]	0,4[1,4]
	Продувочный насос	кВт[А]	0,4[1,45]							
Габариты	Вентилятор горелки	кВт[А]	0,72[2,1]	0,72[2,1]	0,72[2,1]	1,1[4,0]	1,5[4,0]	1,5[4,0]	1,8[4,4]	2,2[5,0]
	Длина	мм	2,870	3,070	3,740	3,740	3,770	3,845	4,790	4,790
	Ширина	мм	1,910	1,910	2,015	2,015	2,200	2,200	2,235	2,235
	Высота	мм	2,130	2,130	2,130	2,130	2,280	2,280	2,280	2,280
Масса	Рабочая	т	4,8	5,1	6,1	6,7	7,9	8,2	9,2	9,8
	Масса брутто	т	4,0	4,2	5,1	5,6	6,4	7,6	8,1	8,7
Размер дымохода		мм	280x210	280x210	280x210	280x210	310x310	310x310	310x310	310x310

- 1RT = 3,024ккал/ч, 1кВт = 860ккал/ч
- Стандартное давление воды (циркуляция охлажденной, горячей и холодной воды): 10кгс/см² (981кПа)
- Стандартное давление газа: 4,000мм.вод.ст
- Удельная теплота сгорания газа kcal/Нм³ = ккал/Нм³
- Электрические характеристики сети 3Ф/380В/50Гц .
- Сечение кабеля выбирается в зависимости от его типа и должен работать при температуре окружающей среды 40°C.
- Технические характеристики могут быть изменены без предварительного уведомления.
- За более подробной информацией обращайтесь в представительство LG Electronics в России по телефону +7 (495) 933 65 65, www.lgaircon.ru

Спецификации

Серия WCDN

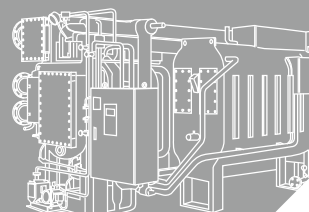

! Прямого нагрева (N серия COP 1.34) !

Модель (WCDN)		036S	040S	045S	050S	056S	063S	070S	
Холодопроизводительность	RT	360	400	450	500	560	630	700	
	кВт	1,266	1,407	1,583	1,758	1,969	2,216	2,462	
Теплопроизводительность	Ккал/ч	910,800	1,012,000	1,138,500	1,265,000	1,416,800	1,593,900	1,771,000	
	кВт	1,059	1,177	1,324	1,471	1,647	1,853	2,059	
Параметры охлаждаемого теплоносителя	Температура	°C 12 → 7							
	Расход теплоносителя	м³/час	217,7	241,9	272,2	302,4	338,7	381,0	423,4
	Падение давления	м.вод.ст	10,8	11,6	10,7	11,0	5,5	7,6	10,1
	Диаметр подсоединения	А(мм)	150	150	200	200	200	200	200
Параметры горячей воды	Температура	°C 55,8 → 60							
	Расход теплоносителя	м³/час	217,7	241,9	272,2	302,4	338,7	381,0	423,4
	Падение давления	м.вод.ст	10,8	11,6	10,7	11,0	5,5	7,6	10,1
	Диаметр подсоединения	А(мм)	150	150	200	200	200	200	200
Параметры охлаждающего теплоносителя	Температура	°C 32 → 37,2							
	Расход теплоносителя	м³/час	360	400	450	500	560	630	700
	Падение давления	м.вод.ст	14,8	15,5	14,2	14,2	9,1	12,2	15,9
	Диаметр подсоединения	А(мм)	200	200	250	250	300	300	300
Топливо (ГАЗ)	Диаметр подсоединения	А(мм)	40 (при 4,000 мм.вод.ст)		50 (при 4,000 мм.вод.ст)				
	Охлаждение	Нм³/час	86,5	96,1	108,1	120,2	134,6	151,4	168,2
	Нагрев	Нм³/час	103,9	115,5	129,9	144,4	161,7	181,9	202,1
Электрические характеристики	Источник	В	3Ф 220/380/440В 50Гц						
	Полный ток	А	24,5	26,0	25,7	25,7	38,1	38,1	38,1
	Сечение кабеля	мм²	10	10	10	10	16	16	16
	Мощность	кВА	16,1	17,1	16,9	16,9	25	25	25
	Насос абсорбера №1	кВт(А)	3,4(10,3)	3,4(10,3)	3,4(10,3)	3,4(10,3)	6,6(16,2)	6,6(16,2)	6,6(16,2)
	Насос абсорбера №2	кВт(А)	1,5(5,5)	1,5(5,5)	2,0(5,2)	2,0(5,2)	2,0(5,2)	2,0(5,2)	2,0(5,2)
	Насос хладагента	кВт(А)	0,4(1,4)						
	Продувочный насос	кВт(А)	0,4(1,45)						
Габариты	Вентилятор горелки	кВт(А)	2,2(5,0)	3,0(6,5)	3,0(6,5)	3,0(6,5)	5,5(13,0)	5,5(13,0)	5,5(13,0)
	Длина	мм	4,915	4,915	4,915	4,915	4,975	5,520	6,015
	Ширина	мм	2,480	2,480	2,720	2,720	3,280	3,280	3,280
Масса	Высота	мм	2,535	2,535	2,790	2,790	3,240	3,240	3,240
	Рабочая	т	12,3	12,7	15,2	15,6	22,0	23,7	25,5
	Масса брутто	т	10,8	11,1	13,3	13,4	19,3	20,8	22,3
Размер дымохода		мм	360x310	360x310	410x310	410x310	500x350	500x350	500x350

1. 1RT = 3,024ккал/ч, 1кВт = 860ккал/ч

2. Стандартное давление воды (циркуляция охлажденной, горячей и холодной воды): 10кгс/см² (981кПа)

3. Стандартное давление газа: 4,000 мм.вод.ст

4. Удельная теплота сгорания газа kcal/Нм³ = ккал/Нм³

5. Электрические характеристики сети 3Ф/380В/50Гц .

6. Сечение кабеля выбирается в зависимости от его типа и должен работать при температуре окружающей среды 40°C.

7. Технические характеристики могут быть изменены без предварительного уведомления.

8. За более подробной информацией обращайтесь в представительство LG Electronics в России по телефону +7 (495) 933 65 65, www.lgaircon.ru

Спецификации

Серия WCDN

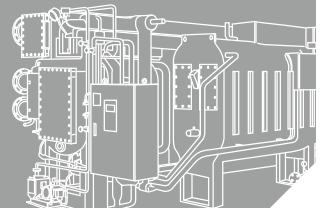

Прямого нагрева (S серия COP 1.12) |

Модель (WCDN)		010S	12S	015S	018S	021S	024S	028S	032S	036S	040S	045S	050S	
Холодопроизводительность	RT	100	120	150	180	210	240	280	320	360	400	450	500	
	кВт	352	422	528	633	739	844	985	1125	1266	1407	1583	1758	
Теплопроизводительность	Ккал/ч	253,000	303,600	379,500	455,400	531,300	607,200	708,400	809,600	910,800	1,012,000	1,138,500	1,265,000	
	кВт	294	353	441	529	617	706	823	941	1059	1176	1323	1470	
Параметры охлаждающего теплоносителя	Температура	°C 12 → 7												
	Расход теплоносителя	м³/час	60,5	72,6	90,7	108,9	127,0	145,2	169,3	193,5	217,7	241,9	272,2	302,4
	Падение давления	м.вод.ст	6,5	6,6	8,0	8,3	7,5	7,9	5,1	5,5	5,8	6,1	5,2	5,5
	Диаметр подсоединения	А(мм)	100	100	100	100	125	125	150	150	150	150	200	200
Параметры горячей воды	Температура	°C 55,8 → 60												
	Расход теплоносителя	м³/час	60,5	72,6	90,7	108,9	127,0	145,2	169,3	193,5	217,7	241,9	272,2	302,4
	Падение давления	м.вод.ст	6,5	6,6	8,0	8,3	7,5	7,9	5,1	5,5	5,8	6,1	5,2	5,5
	Диаметр подсоединения	А(мм)	100	100	100	100	125	125	150	150	150	150	200	200
Параметры охлаждающего теплоносителя	Температура	°C 32 → 37,5												
	Расход теплоносителя	м³/час	100	120	150	180	210	240	280	320	360	400	450	500
	Падение давления	м.вод.ст	3,9	4,4	6,5	7,7	5,6	6,2	10,9	12,1	8,7	9,4	10,3	11,2
	Диаметр подсоединения	А(мм)	125	125	125	125	150	150	200	200	200	200	250	250
Топливо (ГАЗ)	Охлаждение	Нм³/час	28,9	34,6	43,3	52,0	60,6	69,3	80,8	92,4	103,9	115,5	129,9	144,4
	Нагрев	Нм³/час	28,9	34,6	43,3	52,0	60,6	69,3	80,8	92,4	103,9	115,5	129,9	144,4
Электрические характеристики	Источник	В	3Ф 220/380/440В 50Гц											
	Полный ток	А	10,6	10,6	11,6	13,5	13,5	13,5	18,1	18,7	18,7	20,2	21,9	21,9
	Сечение кабеля	мм²	4	4	4	4	4	4	4	4	4	6	6	6
	Мощность	кВА	7,0	7,0	7,6	8,9	8,9	8,9	11,9	12,3	12,3	13,3	14,4	14,4
	Насос абсорбера №1	кВт(А)	1,5(5,43)	1,5(5,43)	2,4(6,4)	2,4(6,4)	2,4(6,4)	2,4(6,4)	3,4(10,3)	3,4(10,3)	3,4(10,3)	3,4(10,3)	3,7(12,0)	3,7(12,0)
	Насос абсорбера №2	кВт(А)	n/a											
	Насос хладагента	кВт(А)	0,2(1,1)	0,2(1,1)	0,2(1,1)	0,2(1,1)	0,2(1,1)	0,2(1,1)	0,4(1,4)	0,4(1,4)	0,4(1,4)	0,4(1,4)	0,4(1,4)	0,4(1,4)
	Продувочный насос	кВт(А)	0,4(1,45)											
Вентилятор горелки	кВт(А)	0,72(2,1)	0,72(2,1)	0,72(2,1)	1,1(4,0)	1,5(4,0)	1,5(4,0)	1,8(4,4)	2,2(5,0)	2,2(5,0)	3,0(6,5)	3,0(6,5)	3,0(6,5)	
Габариты	Длина	мм	2700	2700	3720	3,720	3,740	3,740	4,780	4,780	4,890	4,890	4,870	4,870
	Ширина	мм	1,990	1,990	1,990	2,010	2,190	2,210	2,170	2,170	2,310	2,350	2,570	2,570
	Высота	мм	2,030	2,030	2,030	2,030	2,300	2,300	2,300	2,300	2,540	2,540	2,765	2,765
Масса	Рабочая	т	4,8	5,1	6,1	6,7	7,9	8,2	9,2	9,8	12,3	12,7	15,2	15,6
	Масса брутто	т	3,2	3,3	4,0	4,3	5,0	6,0	6,2	6,7	8,4	8,6	10,3	10,5
Размер дымохода	мм	280x210	280x210	280x210	280x210	310x310	310x310	310x310	310x310	360x310	360x310	410x310	410x310	

- 1RT = 3,024ккал/ч, 1кВт = 860ккал/ч
- Стандартное давление воды (циркуляция охлажденной, горячей и холодной воды): 10кгс/см² (981кПа)
- Стандартное давление газа: 4,000 мм.вод.ст
- Удельная теплота сгорания газа ккал/Нм³ = ккал/Нм³
- Электрические характеристики сети 3Ф/380В/50Гц .
- Сечение кабеля выбирается в зависимости от его типа и должен работать при температуре окружающей среды 40°C.
- Технические характеристики могут быть изменены без предварительного уведомления.
- За более подробной информацией обращайтесь в представительство LG Electronics в России по телефону +7 (495) 933 65 65, www.lgaircon.ru

Спецификации

Серия WCDS

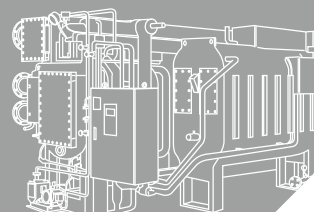

I Прямое нагрева (S серия COP 1.12) I

Модель (WCDS)		056S	063S	070S	080S	090S	100S	110S	120S	130S	140S	150S	
Холодопроизводительность	RT	560	630	700	800	900	1,000	1,100	1,200	1,300	1,400	1,500	
	кВт	1,969	2,216	2,462	2,813	3,165	3,517	3,869	4,220	4,572	4,924	5,275	
Теплопроизводительность	Ккал/ч	1,416,800	1,593,900	1,771,000	2,024,000	2,277,000	2,530,000	2,783,000	3,036,000	3,289,000	3,542,000	3,795,000	
	кВт	1,647	1,852	2,058	2,352	2,646	2,940	3,234	3,529	3,823	4,117	4,411	
Параметры охлаждающего теплоносителя	Температура	°C 12 → 7											
	Расход теплоносителя	м³/час	338,7	381,0	423,4	483,8	544,3	604,8	665,3	725,8	786,2	846,7	907,2
	Падение давления	м.вод.ст	5,2	7,1	9,4	4,7	6,4	8,4	6,2	7,9	9,8	8,0	9,8
	Диаметр подсоединения	А(мм)	200	200	200	250	250	250	300	300	300	350	350
Параметры горячей воды	Температура	°C 55,8 → 60											
	Расход теплоносителя	м³/час	338,7	381,0	423,4	483,8	544,3	604,8	665,3	725,8	786,2	846,7	907,2
	Падение давления	м.вод.ст	5,2	7,1	9,4	4,7	6,4	8,4	6,2	7,9	9,8	8,0	9,8
	Диаметр подсоединения	А(мм)	200	200	200	250	250	250	300	300	300	350	350
Параметры охлаждающего теплоносителя	Температура	°C 32 → 37,5											
	Расход теплоносителя	м³/час	560	630	700	800	900	1,000	1,100	1,200	1,300	1,400	1,500
	Падение давления	м.вод.ст	8,0	10,6	13,7	8,4	11,1	14,3	8,8	10,9	13,4	12,3	14,6
	Диаметр подсоединения	А(мм)	300	300	300	350	350	350	400	400	400	400	400
Топливо [ГАЗ]	Охлаждение	Нм³/час	161,7	181,9	202,1	231,0	259,9	288,7	317,6	346,5	375,4	404,2	433,1
	Нагрев	Нм³/час	161,7	181,9	202,1	231,0	259,9	288,7	317,6	346,5	375,4	404,2	433,1
Электрические характеристики	Источник	В	3Ф 220/380/440В 50Гц										
	Полный ток	А	38,1	38,1	38,1	46,2	51,2	51,2	75,9	75,9	75,9	75,9	75,9
	Сечение кабеля	мм²	16	16	16	16	25	25	35	35	35	35	35
	Мощность	кВА	25,0	25,0	25,0	30,4	33,7	33,7	50,0	50,0	50,0	50,0	50,0
	Насос абсорбера №1	кВт[А]	6,6(16,2)	6,6(16,2)	6,6(16,2)	5,5(20,0)	7,5(25,0)	7,5(25,0)	7,5(25,0)	7,5(25,0)	7,5(25,0)	7,5(25,0)	7,5(25,0)
	Насос абсорбера №2	кВт[А]	2,0(5,2)	2,0(5,2)	2,0(5,2)	2,2(6,7)	2,2(6,7)	2,2(6,7)	5,5(21,0)	5,5(21,0)	5,5(21,0)	5,5(21,0)	5,5(21,0)
	Насос хладагента	кВт[А]	0,4(1,4)	0,4(1,4)	0,4(1,4)	0,4(1,4)	0,4(1,4)	0,4(1,4)	1,5(3,9)	1,5(3,9)	1,5(3,9)	1,5(3,9)	1,5(3,9)
	Продувочный насос	кВт[А]	0,4(1,45)	0,4(1,45)	0,4(1,45)	0,4(1,45)	0,4(1,45)	0,4(1,45)	0,75(2,5)	0,75(2,5)	0,75(2,5)	0,75(2,5)	0,75(2,5)
	Вентилятор горелки	кВт[А]	5,5(13,0)	5,5(13,0)	5,5(13,0)	7,5(15,8)	7,5(15,8)	7,5(15,8)	11,0(22,7)	11,0(22,7)	11,0(22,7)	11,0(22,7)	11,0(22,7)
Габариты	Длина	мм	5,060	5,600	6,100	5,740	6,240	6,760	6,170	6,690	7,190	6,850	7,350
	Ширина	мм	3,080	3,080	3,080	3,400	3,400	3,400	4,180	4,180	4,180	4,590	4,590
	Высота	мм	3,066	3,066	3,066	3,600	3,600	3,600	3,600	3,600	3,600	3,800	3,800
Масса	Рабочая	т	21,2	22,9	24,7	33,5	36,1	38,9	44,3	47,6	50,6	55,5	58,5
	Масса брутто	т	14,9	15,9	17,0	23,8	25,6	27,4	31,4	33,6	35,6	38,9	40,7
Размер дымохода		мм	500x350	500x350	500x350	602x400	602x400	602x400	900x400	900x400	900x400	900x400	

1 RT = 3,024ккал/ч, 1кВт = 860ккал/ч

2. Стандартное давление воды (циркуляция охлажденной, горячей и холодной воды): 10кгс/см² [981кПа]

3. Стандартное давление газа: 4,000 мм.вод.ст

4. Удельная теплота сгорания газа ккал/Нм³ = ккал/Нм³

5. Электрические характеристики сети 3Ф/380В/50Гц .

6. Сечение кабеля выбирается в зависимости от его типа и должен работать при температуре окружающей среды 40°C.

7. Технические характеристики могут быть изменены без предварительного уведомления.

8. За более подробной информацией обращайтесь в представительство LG Electronics в России по телефону +7 [495] 933 65 65, www.lgaircon.ru

Спецификации

Серия WCDS

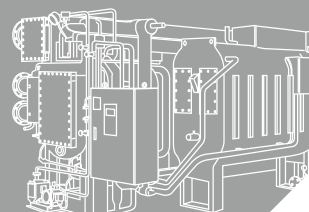

I Прямого нагрева (А серия COP 1.06) I

Модель (WCDA)			005	006	007	008
Холодопроизводительность	RT		50	60	70	80
	кВт		176	211	246	281
Теплопроизводительность	Ккал/ч		182	218	254	291
	кВт		212	253	295	338
Параметры охлаждающего теплоносителя	Температура	°С	12 → 7			
	Расход теплоносителя	м³/час	30,3	36,3	42,4	48,4
	Падение давления	м.вод.ст	3,0	3,3	2,4	2,5
	Диаметр подсоединения	А(мм)	80			
Параметры горячей воды	Температура	°С	5 → 60			
	Расход теплоносителя	м³/час	30,3	36,3	42,4	48,4
	Падение давления	м.вод.ст	3,0	3,3	2,4	2,5
	Диаметр подсоединения	А(мм)	80			
Параметры охлаждающего теплоносителя	Температура	°С	32 → 37,6			
	Расход теплоносителя	м³/час	50	60	70	80
	Падение давления	м.вод.ст	4,4	5,2	3,9	4,2
	Диаметр подсоединения	А(мм)	100			
Топливо (ГАЗ)	Охлаждение	Нм³/час	15,3	18,4	21,5	24,5
	Нагрев	Нм³/час	21,1	25,3	29,5	33,7
Электрические характеристики	Источник	В	3Ф 220/380/440В 50Гц			
	Полный ток	А	1,2(4,1)	1,2(4,1)	1,2(4,1)	1,2(4,1)
	Сечение кабеля	мм²	0,2(1,1)	0,2(1,1)	0,2(1,1)	0,2(1,1)
	Мощность	кВА	0,4(1,45)	0,4(1,45)	0,4(1,45)	0,4(1,45)
	Насос абсорбера №1	кВт(А)	0,37(1,0)	0,37(1,0)	0,74(2,3)	0,74(2,3)
	Насос абсорбера №2	кВт(А)	0,3(0,5)			
	Насос хладагента	кВт(А)	8,2	8,2	9,5	9,5
	Продувочный насос	кВт(А)	4			
Габариты	Вентилятор горелки	кВт(А)	5,4	5,4	6,2	6,2
	Длина	мм	1,976	1,976	2,480	2,480
	Ширина	мм	1,875	1,875	1,875	1,875
Масса	Высота	мм	1,852	1,852	1,852	1,852
	Рабочая	т	3,2	3,4	3,8	4,0
	Масса брутто	т	2,9	3,1	3,5	3,7
Размер дымохода		мм	190x100	190x100	270x150	270x150

1. 1RT = 3,024ккал/ч, 1кВт = 860ккал/ч

2. Стандартное давление воды (циркуляция охлажденной, горячей и холодной воды): 5 кгс/см² (490 кПа)

3. Стандартное давление газа: 200 мм.вод.ст

4. Удельная теплота сгорания газа kcal/Нм³ = ккал/Нм³

5. Электрические характеристики сети 3Ф/380В/50Гц.

6. Сечение кабеля выбирается в зависимости от его типа и должен работать при температуре окружающей среды 40°С.

7. Технические характеристики могут быть изменены без предварительного уведомления.

8. За более подробной информацией обращайтесь в представительство LG Electronics в России по телефону +7 (495) 933 65 65, www.lgaircon.ru

Спецификации

Серия WCDS

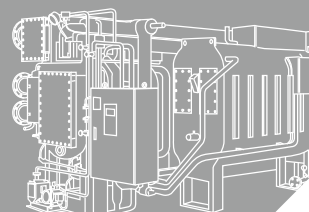

Нагрев паром I

Модель (WCSS)		010	012	015	018	021	024	028	032	036	040	045	050	
Холодопроизводительность	RT	100	120	150	180	210	240	280	320	360	400	450	500	
	кВт	352	422	527	633	738	844	985	1,125	1,266	1,407	1,582	1,758	
Параметры охлаждаемого теплоносителя	Температура	°C 12 → 7												
	Расход теплоносителя	м³/час	60,5	72,6	90,7	108,9	127,0	145,2	169,3	193,5	217,7	241,9	272,2	302,4
	Падение давления	м.вод.ст	6,5	6,4	8,0	8,3	7,5	7,9	5,1	5,5	5,8	6,1	5,2	5,5
	Диаметр подсоединения	А(мм)	100	100	100	100	125	125	150	150	150	150	200	200
Параметры охлаждающего теплоносителя	Температура	°C 32 → 37,5												
	Расход теплоносителя	м³/час	100	120	150	180	210	240	280	320	360	400	450	500
	Падение давления	м.вод.ст	3,9	4,4	6,5	7,7	5,6	6,2	10,9	12,1	8,7	9,4	10,3	11,2
	Диаметр подсоединения	А(мм)	125	125	125	125	150	150	200	200	200	200	250	250
Электр. характер.	Источник	В	3Ф 220/380/440В 50Гц											
	Полный ток	А	8,5	8,5	9,5	9,5	9,5	9,5	13,7	13,7	13,7	13,7	15,4	15,4
	Сечение кабеля	мм²	4											
	Мощность	кВА	5,6	5,6	6,2	6,2	6,2	6,2	9,0	9,0	9,0	9,0	10,1	10,1
	Насос абсорбера №1	кВт(А)	1,5(5,43)	1,5(5,43)	2,4(6,4)	2,4(6,4)	2,4(6,4)	2,4(6,4)	3,4(10,3)	3,4(10,3)	3,4(10,3)	3,4(10,3)	3,7(12,0)	3,7(12,0)
	Насос абсорбера №2	кВт(А)	n/a											
	Насос хладагента	кВт(А)	0,2(1,1)	0,2(1,1)	0,2(1,1)	0,2(1,1)	0,2(1,1)	0,2(1,1)	0,4(1,4)	0,4(1,4)	0,4(1,4)	0,4(1,4)	0,4(1,4)	0,4(1,4)
	Продувочный насос	кВт(А)	0,4(1,45)	0,4(1,45)	0,4(1,45)	0,4(1,45)	0,4(1,45)	0,4(1,45)	0,4(1,45)	0,4(1,45)	0,4(1,45)	0,4(1,45)	0,4(1,45)	0,4(1,45)
Габариты	Длина	мм	2,650	2,650	3,670	3,670	3,730	3,730	4,750	4,750	4,850	4,850	4,850	4,850
	Ширина	мм	1,775	1,775	1,775	1,775	1,880	1,880	1,880	1,880	2,110	2,110	2,250	2,250
	Высота	мм	2,030	2,030	2,030	2,030	2,300	2,300	2,300	2,300	2,550	2,550	2,780	2,780
Масса	Масса брутто	т	4,2	4,4	5,5	5,7	6,8	7,1	8,4	8,8	10,8	11,2	13,2	13,6
	Рабочая	т	3,8	4,0	5,0	5,1	6,1	6,3	7,5	7,8	9,6	9,9	11,6	11,9
Топливо	Скорость потока пара	кг/ч	440	528	660	792	924	1,060	1,230	1,410	1,580	1,760	1,980	2,200
	Подключение парового подсоединения	А(мм)	50	50	50	50	65	65	65	65	80	80	80	80
		В(дюймы)	2	2	2	2	2 1/2	2 1/2	2 1/2	2 1/2	3	3	3	3
	Размер подключения спускового отверстия	А(мм)	25	25	25	25	25	25	25	25	40	40	40	40
		В(дюймы)	1	1	1	1	1	1	1	1	1 1/2	1 1/2	1 1/2	1 1/2
	Клапан регулировки подачи пара	А(мм)	25	40	40	40	40	40	50	50	50	50	65	65
В(дюймы)		1	1 1/2	1 1/2	1 1/2	1 1/2	1 1/2	2	2	2	2	2 1/2	2 1/2	

1. 1RT = 3,024ккал/ч, 1кВт = 860ккал/ч
2. Стандартное давление воды (циркуляция охлажденной и охлаждающего теплоносителя): 8кгс/см² (785кПа)
3. Стандартное давление газа: 8кгс/см² (785кПа)
4. Электрические характеристики сети 3Ф/380В/50Гц
5. Сечение кабеля выбирается в зависимости от его типа и должен работать при температуре окружающей среды 40°C
6. Технические характеристики могут быть изменены без предварительного уведомления.
7. За более подробной информацией обращайтесь в представительство LG Electronics в России по телефону +7 (495) 933 65 65, www.lgaircon.ru

Спецификации

Серия WCDS

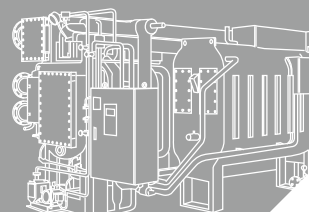

I Нагрев паром I

Модель [WCSS]		056	063	070	080	090	100	110	120	130	140	150	
Холодопроизводительность	RT	560	630	700	800	900	1,000	1,100	1,120	1,300	1,400	1,500	
	кВт	1,969	2,215	2,461	2,813	3,165	3,516	3,868	3,938	4,571	4,923	5,274	
Параметры охлажденного теплоносителя	Температура	°C 12 → 7											
	Расход теплоносителя	м³/час	338,7	381,0	423,4	483,8	544,3	604,8	665,3	725,8	786,2	846,7	907,2
	Падение давления	м.вод.ст	5,2	7,1	9,4	4,7	6,4	8,4	6,2	7,9	9,8	8,0	9,8
	Диаметр подсоединения	A(мм)	200	200	200	250	250	250	300	300	300	350	350
Параметры охлаждающего теплоносителя	Температура	°C 32 → 37,5											
	Расход теплоносителя	м³/час	560	630	700	800	900	1,000	1,100	1,200	1,300	1,400	1,500
	Падение давления	м.вод.ст	8,0	10,6	13,7	8,4	11,1	14,3	8,8	10,9	13,4	12,3	14,6
	Диаметр подсоединения	A(мм)	300	300	300	350	350	350	400	400	400	400	400
Электр. характер.	Источник	В	3Ф 220/380/440В 50Гц										
	Полный ток	А	25,1	25,1	25,1	26,6	35,4	35,4	52,9	52,9	52,9	52,9	52,9
	Сечение кабеля	мм²	6	6	6	10	16	16	25	25	25	25	25
	Мощность	кВА	16,5	16,5	16,5	17,5	23,3	23,3	35,0	35,0	35,0	35,0	35,0
	Насос абсорбера №1	кВт(A)	6,6(16,2)	6,6(16,2)	6,6(16,2)	6,6(16,2)	7,5(25,0)	7,5(25,0)	7,5(25,0)	7,5(25,0)	7,5(25,0)	7,5(25,0)	7,5(25,0)
	Насос абсорбера №2	кВт(A)	2,0(5,2)	2,0(5,2)	2,0(5,2)	2,2(6,7)	2,2(6,7)	2,2(6,7)	5,5(21,0)	5,5(21,0)	5,5(21,0)	5,5(21,0)	5,5(21,0)
	Насос хладагента	кВт(A)	0,4(1,4)	0,4(1,4)	0,4(1,4)	0,4(1,4)	0,4(1,4)	0,4(1,4)	1,5(3,9)	1,5(3,9)	1,5(3,9)	1,5(3,9)	1,5(3,9)
	Продувочный насос	кВт(A)	0,4(1,45)	0,4(1,45)	0,4(1,45)	0,4(1,45)	0,4(1,45)	0,4(1,45)	0,75(2,2)	0,75(2,2)	0,75(2,2)	0,75(2,2)	0,75(2,2)
Габариты	Длина	мм	5,060	5,600	6,100	5,710	6,210	6,730	6,170	6,690	7,180	6,830	7,330
	Ширина	мм	2,480	2,480	2,480	2,825	2,825	2,825	3,000	3,000	3,000	3,250	3,250
	Высота	мм	3,000	3,000	3,000	3,400	3,400	3,400	3,600	3,600	3,600	3,650	3,650
Масса	Масса брутто	т	18,2	19,8	21,4	28,1	30,1	32,2	35,7	38,0	40,1	44,4	46,8
	Рабочая	т	15,7	17,1	18,5	24,1	25,8	27,7	31,2	33,2	35,1	38,8	41,0
Топливо	Скорость потока пара	кг/ч	2,470	2,780	3,080	3,520	3,960	4,400	4,840	5,280	5,720	6,160	6,600
	Подключение парового подсоединения	A(мм)	100	100	100	125	125	125	150	150	150	150	150
		В(дюймы)	4	4	4	5	5	5	6	6	6	6	6
	Размер подключения спускного отверстия	A(мм)	50	50	50	65	65	65	80	80	80	80	80
		В(дюймы)	2	2	2	2 1/2	2 1/2	2 1/2	3	3	3	3	3
	Клапан регулировки подачи пара	A(мм)	65	65	80	80	80	80	100	100	100	100	100
	В(дюймы)	2 1/2	2 1/2	3	3	3	3	4	4	4	4	4	

1. 1RT = 3,024ккал/ч, 1кВт = 860ккал/ч

2. Стандартное давление воды (циркуляция охлажденной и охлаждающего теплоносителя): 8кгс/см² (785кПа)

3. Стандартное давление газа: 8кгс/см² (785кПа)

4. Электрические характеристики сети 3Ф/380В/50Гц

5. Сечение кабеля выбирается в зависимости от его типа и должен работать при температуре окружающей среды 40°C

6. Технические характеристики могут быть изменены без предварительного уведомления.

7. За более подробной информацией обращайтесь в представительство LG Electronics в России по телефону +7 (495) 933 65 65, www.lgaircon.ru

Спецификации

Серия WCDA

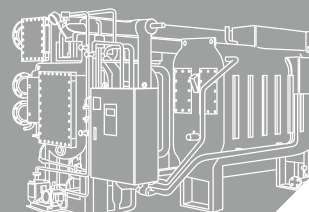

Нагрев горячей водой I

Модель (WCMW)		003		004		005		007		008		010		
Холодопроизводительность	RT	28	30	38	40	47	50	61	65	75	80	94	100	
	кВт	98	105	134	141	165	176	214	229	264	281	331	352	
Параметры охлаждающего теплоносителя	Температура	°С	12-7	13-8	12-7	13-8	12-7	13-8	12-7	13-8	12-7	13-8	12-7	13-8
	Расход теплоносителя	м³/час	17,1	18,1	22,8	24,2	28,5	30,2	37	39,3	45,6	48,4	57	60,5
	Падение давления	м.вод.ст	2,2	2,5	2,9	3,3	5,3	6	6,5	7,3	6,7	7,6	5,8	6,5
	Диаметр подсоединения	А(мм)	65	65	65	65	65	65	80	80	80	80	100	100
Параметры охлаждающего теплоносителя	Температура	°С	31 → 36,5											
	Расход теплоносителя	м³/час	37,4	39,4	49,8	52,5	62,3	65,7	81	85,4	99,7	105,1	124,6	131,3
	Падение давления	м.вод.ст	2,5	2,8	3,6	4	6,3	7	2,3	2,6	2,8	3,1	4,3	4,8
	Диаметр подсоединения	А(мм)	80	80	80	80	80	80	125	125	125	125	125	125
Электр. характер.	Источник	В	95 → 80											
	Полный ток	А	8,0	8,4	10,7	11,2	13,4	14	17,4	18,2	21,4	22,4	26,7	28
	Сечение кабеля	мм²	1,1	1,2	1,2	1,3	2,6	2,9	0,8	0,9	0,9	1	2,1	2,3
	Мощность	кВА	40	40	40	40	65	65	65	65	65	65	80	80
	Насос абсорбера №1	кВт(А)	1 1/2	1 1/2	1 1/2	1 1/2	2 1/2	2 1/2	2 1/2	2 1/2	2 1/2	2 1/2	3	3
	Насос абсорбера №2	кВт(А)	40	40	40	40	40	40	50	50	65	65	65	65
	Насос хладагента	кВт(А)	1 1/2	1 1/2	1 1/2	1 1/2	1 1/2	1 1/2	2	2	2 1/2	2 1/2	2 1/2	2 1/2
	Продувочный насос	кВт(А)	3Ф 220/380/440В 50Гц											
Габариты	Длина	мм	7,2	7,2	7,2	7,2	7,2	7,2	8,3	8,3	8,3	8,3	8,3	8,3
	Ширина	мм	4											
	Высота	мм	4,7	4,7	4,7	4,7	4,7	4,7	5,4	5,4	5,4	5,4	5,4	5,4
Масса	Масса брутто	т	1,2(4,1)	1,2(4,1)	1,2(4,1)	1,2(4,1)	1,2(4,1)	1,2(4,1)	2,0(5,2)	2,0(5,2)	2,0(5,2)	2,0(5,2)	2,0(5,2)	2,0(5,2)
	Рабочая	т	n/a											
Топливо	Скорость потока пара	кг/ч	0,2(1,1)											
	Подключение парового подсоединения	А(мм)	0,4(1,45)											
		В(дюймы)	2,020	2,020	2,020	2,020	2,520	2,520	2,547	2,547	2,547	2,547	3,567	3,567
	Размер подключения спускного отверстия	А(мм)	1,394	1,394	1,396	1,396	1,396	1,396	1,355	1,355	1,355	1,355	1,355	1,355
	Клапан регулировки подачи пара	В(дюймы)	1,952	1,952	1,965	1,965	1,965	1,965	2,150	2,150	2,150	2,150	2,150	2,150
		А(мм)	2,1	2,1	2,3	2,3	2,7	2,7	4,1	4,1	4,3	4,3	5,3	5,3
	В(дюймы)	1,8	1,8	1,9	1,9	2,3	2,3	3,5	3,5	3,7	3,7	4,6	4,6	

1. 1RT = 3,024ккал/ч, 1кВт = 860ккал/ч
2. Стандартное давление воды (циркуляция охлажденной и охлаждающего теплоносителя): 8кгс/см² (785 кПа, 70 - 1020 RT), 5 кгс/см² (490 кПа, 30 - 50 RT)
3. Стандартное давление газа: 8кгс/см² (785кПа)
4. Электрические характеристики сети 3Ф/380В/50Гц
5. Сечение кабеля выбирается в зависимости от его типа и должен работать при температуре окружающей среды 40°C
6. Технические характеристики могут быть изменены без предварительного уведомления.
7. За более подробной информацией обращайтесь в представительство LG Electronics в России по телефону +7 (495) 933 65 65, www.lgaircon.ru

Спецификации

Серия WCSS

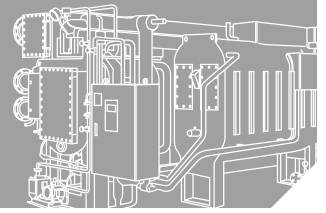

Нагрев горячей водой

Модель (WCMW)		012		014		016		019		021		024		
Холодопроизводительность	RT	113	120	132	140	151	160	179	190	198	210	226	240	
	кВт	397	422	464	492	531	563	629	668	696	738	795	844	
Параметры охлаждающего теплоносителя	Температура	°C	12-7	13-8	12-7	13-8	12-7	13-8	12-7	13-8	12-7	13-8	12-7	13-8
	Расход теплоносителя	м³/час	68,3	72,6	79,7	84,7	91,1	96,8	108,2	114,9	119,6	127	136,7	145,2
	Падение давления	м.вод.ст	5,8	6,5	6	6,8	6,4	7,2	5,9	6,6	5,8	6,5	5,9	6,7
	Диаметр подсоединения	А(мм)	100	100	100	100	100	100	125	125	125	125	150	150
Параметры охлаждающего теплоносителя	Температура	°C	31 → 36,5											
	Расход теплоносителя	м³/час	149,5	157,6	174,4	183,9	199,4	210,2	236,8	249,6	261,7	275,8	299,1	315,2
	Падение давления	м.вод.ст	5,1	5,7	3,6	4,0	4,1	4,6	7,3	8,1	7,8	8,7	5,7	6,3
	Диаметр подсоединения	А(мм)	125	125	150	150	150	150	200	200	200	200	200	200
Электр. характер.	Источник	В	95 → 80											
	Полный ток	А	32	33,6	37,4	39,2	42,7	44,8	50,7	53,2	56,1	58,8	64,1	67,2
	Сечение кабеля	мм²	2,2	2,4	2,2	2,4	2,4	2,6	4,4	4,8	4,3	4,7	4,4	4,8
	Мощность	кВА	80	80	80	80	80	80	100	100	100	100	100	100
	Насос абсорбера №1	кВт(А)	3	3	3	3	3	3	4	4	4	4	4	4
	Насос абсорбера №2	кВт(А)	80	80	80	80	80	80	100	100	100	100	100	100
	Насос хладагента	кВт(А)	3	3	3	3	3	3	4	4	4	4	4	4
Габариты	Продувочный насос	кВт(А)	3Ф 220/380/440В 50Гц											
	Длина	мм	8,3	8,3	8,3	8,3	8,3	8,3	8,6	8,6	8,9	8,9	8,9	8,9
	Ширина	мм	4											
Масса	Высота	мм	5,4	5,4	5,4	5,4	5,4	5,4	5,7	5,7	5,8	5,8	5,8	5,8
	Масса брутто	т	2,0(5,2)	2,0(5,2)	2,0(5,2)	2,0(5,2)	2,0(5,2)	2,0(5,2)	2,0(5,2)	2,0(5,2)	2,2(5,5)	2,2(5,5)	2,2(5,5)	2,2(5,5)
Топливо	Рабочая	т	n/a											
	Скорость потока пара	кг/ч	0,2(1,1)	0,2(1,1)	0,2(1,1)	0,2(1,1)	0,2(1,1)	0,2(1,1)	0,4(1,4)	0,4(1,4)	0,4(1,4)	0,4(1,4)	0,4(1,4)	0,4(1,4)
	Подключение парового подсоединения	А(мм)	0,4(1,45)											
		В(дюймы)	3,567	3,567	3,627	3,627	3,627	3,627	4,630	4,630	4,630	4,630	4,784	4,784
	Размер подключения спускного отверстия	А(мм)	1,355	1,355	1,526	1,526	1,526	1,526	1,526	1,526	1,526	1,526	1,575	1,575
		В(дюймы)	2,150	2,150	2,330	2,330	2,330	2,330	2,330	2,330	2,330	2,330	2,630	2,630
Клапан регулировки подачи пара	А(мм)	5,7	5,7	6,9	6,9	7,2	7,2	8,4	8,4	8,9	8,9	10,8	10,8	
	В(дюймы)	4,9	4,9	5,8	5,8	6,1	6,1	7,1	7,1	7,5	7,5	9,1	9,1	

- 1RT = 3,024ккал/ч, 1кВт = 860ккал/ч
2. Стандартное давление воды (циркуляция охлажденной и охлаждающего теплоносителя): 8кгс/см² (785 кПа, 70 - 1020 RT), 5 кгс/см² (490 кПа, 30 - 50 RT)
3. Стандартное давление газа: 8кгс/см² (785кПа)
4. Электрические характеристики сети 3Ф/380В/50Гц
5. Сечение кабеля выбирается в зависимости от его типа и должен работать при температуре окружающей среды 40°C
6. Технические характеристики могут быть изменены без предварительного уведомления.
7. За более подробной информацией обращайтесь в представительство LG Electronics в России по телефону +7 (495) 933 65 65, www.lgaircon.ru

Спецификации

Серия WCSS

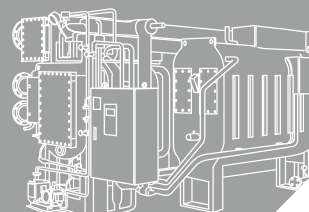

Нагрев горячей водой

Модель (WCMW)		027		031		034		038		043		048		
Холодопроизводительность	RT	254	270	292	310	320	340	358	380	405	430	452	480	
	кВт	893	949	1,027	1,090	1,125	1,196	1,259	1,336	1,424	1,512	1,589	1,688	
Параметры охлаждаемого теплоносителя	Температура	°C	12-7	13-8	12-7	13-8	12-7	13-8	12-7	13-8	12-7	13-8	12-7	13-8
	Расход теплоносителя	м³/час	153,8	163,3	176,6	187,5	193,7	205,6	216,4	229,8	244,9	260,1	273,4	290,3
	Падение давления	м.вод.ст	5,7	6,4	6,6	7,4	6,4	7,2	5,8	6,5	8,1	9,1	10,8	12,2
	Диаметр подсоединения	А(мм)	150	150	150	150	150	150	200	200	200	200	200	200
Параметры охлаждающего теплоносителя	Температура	°C	31 → 36,5											
	Расход теплоносителя	м³/час	336,4	354,6	386,3	407,2	423,7	446,6	473,5	499,1	535,8	564,8	598,1	630,5
	Падение давления	м.вод.ст	6,3	7	7,2	8	7,7	8,6	5,8	6,4	7,8	8,7	10,2	11,3
	Диаметр подсоединения	А(мм)	200	200	250	250	250	250	300	300	300	300	300	300
Электр. характер.	Источник	В	95 → 80											
	Полный ток	А	72,1	75,6	82,8	86,8	90,8	95,2	101,5	106,4	114,8	120,4	128,2	134,4
	Сечение кабеля	мм²	4,4	4,8	4,4	4,8	4,4	4,8	2	2,2	2,7	3	3,6	4
	Мощность	кВА	100	100	125	125	125	125	150	150	150	150	150	150
	Насос абсорбера №1	кВт(А)	4	4	5	5	5	5	6	6	6	6	6	6
	Насос абсорбера №2	кВт(А)	100	100	125	125	125	125	125	125	125	125	150	150
	Насос хладагента	кВт(А)	4	4	5	5	5	5	5	5	5	5	6	6
	Продувочный насос	кВт(А)	3Ф 220/380/440В 50Гц											
Габариты	Длина	мм	8,9	8,9	8,9	8,9	8,9	8,9	19,9	19,9	19,9	19,9	21,4	21,4
	Ширина	мм	4	4	4	4	4	4	6	6	6	6	6	6
	Высота	мм	5,8	5,8	5,8	5,8	5,8	5,8	13,1	13,1	13,1	13,1	14,1	14,1
Масса	Масса брутто	т	2,2(5,5)	2,2(5,5)	2,2(5,5)	2,2(5,5)	2,2(5,5)	2,2(5,5)	3,0(11,0)	3,0(11,0)	3,0(11,0)	3,0(11,0)	3,0(11,0)	3,0(11,0)
	Рабочая	т	n/a	n/a	n/a	n/a	n/a	n/a	2,0(5,2)	2,0(5,2)	2,0(5,2)	2,0(5,2)	2,2(6,7)	2,2(6,7)
Топливо	Скорость потока пара	кг/ч	0,4(1,4)											
	Подключение парового подсоединения	А(мм)	0,4(1,45)											
		В(дюймы)	4,784	4,784	4,789	4,789	4,789	4,789	4,931	4,931	5,473	5,473	5,971	5,971
	Размер подключения спускного отверстия	В(дюймы)	2,630	2,630	2,886	2,886	2,886	2,886	3,260	3,260	3,260	3,260	3,260	3,260
	Клапан регулировки подачи пара	А(мм)	11,3	11,3	13,4	13,4	14,0	14,0	19,3	19,3	20,9	20,9	22,0	22,0
		В(дюймы)	9,5	9,5	11,2	11,2	11,7	11,7	16,2	16,2	17,6	17,6	18,5	18,5

1. 1RT = 3,024ккал/ч, 1кВт = 860ккал/ч

2. Стандартное давление воды (циркуляция охлажденной и охлаждающего теплоносителя): 8кгс/см² (785 кПа, 70 - 1020 RT), 5 кгс/см² (490 кПа, 30 - 50 RT)

3. Стандартное давление газа: 8кгс/см² (785кПа)

4. Электрические характеристики сети 3Ф/380В/50Гц

5. Сечение кабеля выбирается в зависимости от его типа и должен работать при температуре окружающей среды 40°C

6. Технические характеристики могут быть изменены без предварительного уведомления.

7. За более подробной информацией обращайтесь в представительство LG Electronics в России по телефону +7 (495) 933 65 65, www.lgaircon.ru

Спецификации

Серия WCSS

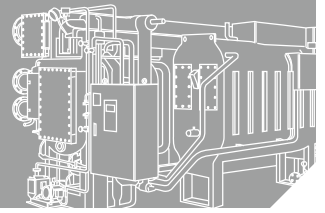

Нагрев горячей водой |

Модель (WCMW)		054		060		067		074		
Холодопроизводительность	RT	509	540	565	600	631	670	697	740	
	кВт	1,790	1,899	1,987	2,110	2,219	2,356	2,451	2,602	
Параметры охлаждаемого теплоносителя	Температура	°C	12-7	13-8	12-7	13-8	12-7	13-8	12-7	13-8
	Расход теплоносителя	м³/час	307,6	326,6	341,7	362,9	381,6	405,2	421,5	447,6
	Падение давления	м.вод.ст	6,0	6,8	8,0	9,0	10,6	11,9	7,9	8,9
	Диаметр подсоединения	А(мм)	200	200	200	200	200	200	250	250
Параметры охлаждающего теплоносителя	Температура	°C	31 → 36,5							
	Расход теплоносителя	м³/час	672,9	709,3	747,6	788,1	834,9	880	922,1	972
	Падение давления	м.вод.ст	5,9	6,6	7,7	8,5	10	11,1	6,2	6,9
	Диаметр подсоединения	А(мм)	350	350	350	350	350	350	400	400
Электр. характер.	Источник	В	95 → 80							
	Полный ток	А	144,2	151,2	160,2	168	178,9	187,6	197,6	207,2
	Сечение кабеля	мм²	2,5	2,8	3,4	3,7	4,5	4,9	1,3	1,4
	Мощность	кВА	200	200	200	200	200	200	200	200
	Насос абсорбера №1	кВт(А)	8	8	8	8	8	8	8	8
	Насос абсорбера №2	кВт(А)	150	150	150	150	150	150	200	200
	Насос хладагента	кВт(А)	6	6	6	6	6	6	8	8
	Продувочный насос	кВт(А)	3Ф 220/380/440В 50Гц							
Габариты	Длина	мм	21,4	21,4	21,4	21,4	26,4	26,4	44,2	44,2
	Ширина	мм	6	6	6	6	10	10	16	16
	Высота	мм	14,1	14,1	14,1	14,1	17,3	17,3	29,1	29,1
Масса	Масса брутто	т	3,0(11,0)	3,0(11,0)	3,0(11,0)	3,0(11,0)	4,5(16,0)	4,5(16,0)	4,5(16,0)	4,5(16,0)
	Рабочая	т	2,2(6,7)	2,2(6,7)	2,2(6,7)	2,2(6,7)	2,2(6,7)	2,2(6,7)	5,5(21,0)	5,5(21,0)
Топливо	Скорость потока пара	кг/ч	0,4(1,4)	0,4(1,4)	0,4(1,4)	0,4(1,4)	0,4(1,4)	0,4(1,4)	1,5(3,9)	1,5(3,9)
	Подключение парового подсоединения	А(мм)	0,4(1,45)	0,4(1,45)	0,4(1,45)	0,4(1,45)	0,4(1,45)	0,4(1,45)	0,75(2,5)	0,75(2,5)
		В(дюймы)	5,616	5,616	6,114	6,114	6,639	6,639	6,346	6,346
	Размер подключения спускного отверстия	А(мм)	2,195	2,195	2,195	2,195	2,195	2,195	2,680	2,680
		В(дюймы)	3,680	3,680	3,680	3,680	3,680	3,680	3,920	3,920
Клапан регулировки подачи пара	А(мм)	27,5	27,5	29,5	29,5	31,7	31,7	35,7	35,7	
	В(дюймы)	22,7	22,7	24,4	24,4	26,3	26,3	30,1	30,1	

1. 1RT = 3,024ккал/ч, 1кВт = 860ккал/ч

2. Стандартное давление воды (циркуляция охлажденной и охлаждающего теплоносителя): 8кгс/см² (785 кПа, 70 - 1020 RT), 5 кгс/см² (490 кПа, 30 - 50 RT)

3. Стандартное давление газа: 8кгс/см² (785кПа)

4. Электрические характеристики сети 3Ф/380В/50Гц

5. Сечение кабеля выбирается в зависимости от его типа и должен работать при температуре окружающей среды 40°C

6. Технические характеристики могут быть изменены без предварительного уведомления.

7. За более подробной информацией обращайтесь в представительство LG Electronics в России по телефону +7 (495) 933 65 65, www.lgaircon.ru

Спецификации

Серия WCMW

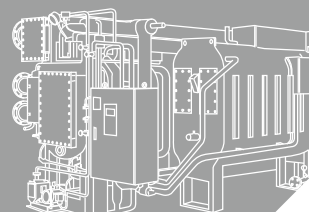

Нагрев горячей водой

Модель (WCMW)		081	088	095	102					
Холодопроизводительность	RT	763	810	829	880	895	950	961	1,020	
	кВт	2,683	2,848	2,915	3,094	3,147	3,340	3,379	3,587	
Параметры охлажденного теплоносителя	Температура	°C	12-7	13-8	12-7	13-8	12-7	13-8	12-7	13-8
	Расход теплоносителя	м³/час	461,4	489,9	501,2	532,2	541,1	574,6	581	616,9
	Падение давления	м.вод.ст	10,1	11,4	12,5	14,1	10,2	11,5	12,7	14,3
	Диаметр подсоединения	А(мм)	250	250	250	250	300	300	300	300
Параметры охлаждающего теплоносителя	Температура	°C	31 → 36,5							
	Расход теплоносителя	м³/час	1009	1064	1097	1156	1184	1248	1271	1340
	Падение давления	м.вод.ст	7,7	8,6	9,5	10,6	8,8	9,8	10,4	11,6
	Диаметр подсоединения	А(мм)	400							
Электр. характер.	Источник	В	95 → 80							
	Полный ток	А	216,3	226,8	235	246,4	253,7	266	272,4	285,6
	Сечение кабеля	мм²	1,6	1,8	2	2,2	1,7	1,9	2	2,2
	Мощность	кВА	200							
	Насос абсорбера №1	кВт(А)	8							
	Насос абсорбера №2	кВт(А)	200							
	Насос хладагента	кВт(А)	8							
Продувочный насос	кВт(А)	3Ф 220/380/440В 50Гц								
Габариты	Длина	мм	44,2							
	Ширина	мм	16							
	Высота	мм	29,1							
Масса	Масса брутто	т	4,5							
	Рабочая	т	5,5							
Топливо	Скорость потока пара	кг/ч	1,5							
	Подключение парового подсоединения	А(мм)	0,75							
		В(дюймы)	6,871	6,871	7,371	7,371	7,070	7,070	7,570	7,570
	Размер подключения спускного отверстия	А(мм)	2,680	2,680	2,680	2,680	2,910	2,910	2,910	2,910
		В(дюймы)	3,920	3,920	3,920	3,920	4,040	4,040	4,040	4,040
	Клапан регулировки подачи пара	А(мм)	38,2	38,2	40,5	40,5	45,0	45,0	47,4	47,4
В(дюймы)		32,3	32,3	34,2	34,2	37,8	37,8	39,8	39,8	

1. 1RT = 3,024ккал/ч, 1кВт = 860ккал/ч

2. Стандартное давление воды (циркуляция охлажденной и охлаждающего теплоносителя): 8кгс/см² (785 кПа, 70 - 1020 RT), 5 кгс/см² (490 кПа, 30 - 50 RT)

3. Стандартное давление газа: 8кгс/см² (785кПа)

4. Электрические характеристики сети 3Ф/380В/50Гц

5. Сечение кабеля выбирается в зависимости от его типа и должен работать при температуре окружающей среды 40°C

6. Технические характеристики могут быть изменены без предварительного уведомления.

7. За более подробной информацией обращайтесь в представительство LG Electronics в России по телефону +7 (495) 933 65 65, www.lgaircon.ru

Спецификации

Серия WCMW

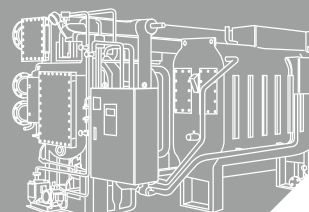

Нагрев горячей водой

Модель (WC2T)			008		009		011		014		016	
Холодопроизводительность	RT		73	75	88	90	107	110	132	135	151	155
	кВт		258	264	309	316	378	387	464	474	532	545
Параметры охлаждающего теплоносителя	Температура	°С	12-7	13-8	12-7	13-8	12-7	13-8	12-7	13-8	12-7	13-8
	Расход теплоносителя	м³/час	44,3	45,4	53,2	54,4	65,0	66,5	79,8	81,6	91,6	93,7
	Падение давления	м.вод.ст	11,6	12,2	11,5	12,1	9,1	9,5	9,5	10	8,9	9,3
	Диаметр подсоединения	А(мм)	80	80	80	80	100	100	100	100	125	125
Параметры охлаждающего теплоносителя	Температура	°С	31 → 36,5									
	Расход теплоносителя	м³/час	105,0	106,0	125,9	128,0	154,0	156,0	189,0	191,0	217,0	220,0
	Падение давления	м.вод.ст	10,5	10,8	10,7	11,0	10,9	11,2	11,8	12,1	11,9	12,2
	Диаметр подсоединения	А(мм)	125	125	125	125	150	150	150	150	150	150
Горячая вода	Температура	°С	95 → 55									
	Расход теплоносителя	тон/h	8,8	8,9	10,6	10,6	12,9	13	15,8	15,9	18,2	18,3
	Падение давления	м.вод.ст	4,7	4,8	5,0	5,1	4,4	4,5	5,1	5,2	5	5,1
	Контрольный клапан пад. давл.	м.вод.ст	2,0	2,0	2,8	2,8	2,7	2,7	2,7	2,7	3,4	3,5
	Размер подключения	А(мм)	65	65	65	65	65	65	65	65	80	80
		В(дюймы)	2 1/2	2 1/2	2 1/2	2 1/2	2 1/2	2 1/2	2 1/2	2 1/2	3	3
	Диаметр подсоединения	А(мм)	40	40	40	40	40	40	50	50	50	50
		В(дюймы)	1 1/2	1 1/2	1 1/2	1 1/2	1 1/2	1 1/2	2	2	2	2
Электрич. хар-ки	Источник	В	3Ф 220/380/440В 50Гц									
	Полный ток	А	11,8	11,8	11,8	11,8	15,5	15,5	15,5	15,5	15,5	15,5
	Сечение кабеля	мм²	4									
	Мощность	кВА	7,7	7,7	7,7	7,7	10,2	10,2	10,2	10,2	10,2	10,2
	Насос абсорбера №1	кВт(А)	2,8(6,3)	2,8(6,3)	2,8(6,3)	2,8(6,3)	3,7(9,6)	3,7(9,6)	3,7(9,6)	3,7(9,6)	3,7(9,6)	3,7(9,6)
	Насос абсорбера №2	кВт(А)	0,6(2,4)	0,6(2,4)	0,6(2,4)	0,6(2,4)	0,8(2,8)	0,8(2,8)	0,8(2,8)	0,8(2,8)	0,8(2,8)	0,8(2,8)
	Насос хладагента	кВт(А)	0,2(1,1)									
Продувочный насос	кВт(А)	0,4(1,45)										
Габариты	Длина	мм	2,600	2,600	2,600	2,600	3,650	3,650	3,650	3,650	3,712	3,712
	Ширина	мм	1,900	1,900	1,900	1,900	1,900	1,900	1,900	1,900	2,265	2,265
	Высота	мм	2,260	2,260	2,260	2,260	2,260	2,260	2,260	2,260	2,290	2,290
Масса	Масса брутто	т	5,1	5,1	5,5	5,5	6,7	6,7	7,2	7,2	8,7	8,7
	Рабочая	т	4,3	4,3	4,6	4,6	5,7	5,7	6,0	6,0	7,2	7,2

- 1RT = 3,024ккал/ч, 1кВт = 860ккал/ч
- Стандартное давление воды (циркуляция охлажденной и охлаждающего теплоносителя): 10 кгс/см² (981кПа)
- Стандартное давление газа: 8кгс/см² (785кПа)
- Электрические характеристики сети 3Ф/380В/50Гц
- Сечение кабеля выбирается в зависимости от его типа и должен работать при температуре окружающей среды 40°С
- Технические характеристики могут быть изменены без предварительного уведомления.
- За более подробной информацией обращайтесь в представительство LG Electronics в России по телефону +7 (495) 933 65 65, www.lgaircon.ru

Спецификации

Серия WCMW

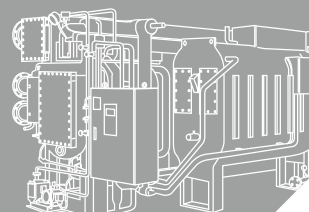

Нагрев горячей водой I

Модель [WC2T]		018		021		024		027		030		
Холодопроизводительность	RT	176	180	205	210	234	240	264	270	293	300	
	кВт	618	633	721	738	824	843	927	949	1,030	1,054	
Параметры охлаждающего теплоносителя	Температура	°C	12-7	13-8	12-7	13-8	12-7	13-8	12-7	13-8	12-7	13-8
	Расход теплоносителя	м³/час	106,4	108,9	124,1	127	141,8	145,2	159,5	163,3	177,3	181,4
	Падение давления	м.вод.ст	9,4	9,8	8,9	9,3	9,1	9,5	9,3	9,7	9,2	9,6
	Диаметр подсоединения	A(мм)	125	125	125	125	125	125	150	150	150	150
Параметры охлаждающего теплоносителя	Температура	°C	31 → 36,5									
	Расход теплоносителя	м³/час	252	255,0	294,0	298,0	336,0	340,0	378,0	383,0	420	425,0
	Падение давления	м.вод.ст	12,4	12,7	12	12,3	12,1	12,4	12,1	12,4	12,2	12,5
	Диаметр подсоединения	A(мм)	150	150	200	200	200	200	250	250	250	250
Горячая вода	Температура	°C	95 → 55									
	Расход теплоносителя	тон/h	21,1	21,3	24,6	24,8	28,1	28,4	31,7	31,9	35,2	35,4
	Падение давления	м.вод.ст	5,5	5,6	5,8	5,9	6,2	6,3	5,7	5,8	5,9	6
	Контрольный клапан пад. давл.	м.вод.ст	4,6	4,7	2,6	2,6	3,3	3,3	4,1	4,2	2,1	2,1
	Размер подключения	A(мм)	80	80	80	80	80	80	100	100	100	100
	Диаметр подсоединения	A(мм)	50	50	65	65	65	65	65	65	80	80
Электрич. хар-ки	Источник	B	3Ф 220/380/440В 50Гц									
	Полный ток	A	15,5	15,5	24,0	24,0	24,0	24,0	24,0	24,0	24,0	24,0
	Сечение кабеля	мм²	4	4	6	6	6	6	6	6	6	6
	Мощность	кВА	10,2	10,2	15,8	15,8	15,8	15,8	15,8	15,8	15,8	15,8
	Насос абсорбера №1	кВт(A)	3,7(9,6)	3,7(9,6)	5,4(17,4)	5,4(17,4)	5,4(17,4)	5,4(17,4)	5,4(17,4)	5,4(17,4)	5,4(17,4)	5,4(17,4)
	Насос абсорбера №2	кВт(A)	0,8(2,8)	0,8(2,8)	0,8(3,2)	0,8(3,2)	0,8(3,2)	0,8(3,2)	0,8(3,2)	0,8(3,2)	0,8(3,2)	0,8(3,2)
	Насос хладагента	кВт(A)	0,2(1,1)	0,2(1,1)	0,4(1,4)	0,4(1,4)	0,4(1,4)	0,4(1,4)	0,4(1,4)	0,4(1,4)	0,4(1,4)	0,4(1,4)
	Продувочный насос	кВт(A)	0,4(1,45)									
Габариты	Длина	мм	3712	3712	4732	4732	4732	4732	4850	4850	4850	4,850
	Ширина	мм	2265	2265	2265	2265	2265	2265	2380	2380	2380	2,380
	Высота	мм	2290	2290	2290	2290	2290	2290	2540	2540	2540	2,540
Масса	Масса брутто	т	9,3	9,3	10,9	10,9	11,6	11,6	14,3	14,3	15,0	15,0
	Рабочая	т	7,6	7,6	9,1	9,1	9,6	9,6	11,8	11,8	12,3	12,3

1. 1RT = 3,024ккал/ч, 1кВт = 860ккал/ч

2. Стандартное давление воды (циркуляция охлажденной и охлаждающего теплоносителя): 10 кгс/см² [981кПа]

3. Стандартное давление газа: 8кгс/см² [785кПа]

4. Электрические характеристики сети 3Ф/380В/50Гц

5. Сечение кабеля выбирается в зависимости от его типа и должен работать при температуре окружающей среды 40°C

6. Технические характеристики могут быть изменены без предварительного уведомления.

7. За более подробной информацией обращайтесь в представительство LG Electronics в России по телефону +7 (495) 933 65 65, www.lgaircon.ru

Спецификации

Серия WCMW

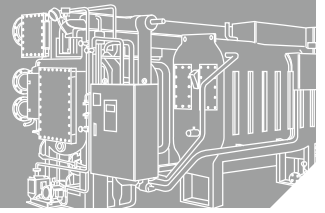

Нагрев горячей водой I

Модель (WC2T)		034		038		042		047		053		
Холодопроизводительность	RT	332	340	366	375	410	420	459	470	513	525	
	кВт	1,167	1,195	1,288	1,318	1,442	1,476	1,614	1,652	1,803	1,845	
Параметры охлаждающего теплоносителя	Температура	°C	12-7	13-8	12-7	13-8	12-7	13-8	12-7	13-8	12-7	13-8
	Расход теплоносителя	м³/час	200,9	205,6	221,6	226,8	248,2	254	277,7	284,3	310,2	317,5
	Падение давления	м.вод.ст	9,1	9,5	9,3	9,7	8,2	8,6	11,2	11,7	4,9	5,1
	Диаметр подсоединения	А(мм)	200	200	200	200	200	200	200	200	200	200
Параметры охлаждающего теплоносителя	Температура	°C	31 → 36,5									
	Расход теплоносителя	м³/час	476,0	482,0	525,0	532,0	588,0	596,0	658	667,0	735,0	745,0
	Падение давления	м.вод.ст	12	12,3	12,2	12,5	9,5	9,8	13,1	13,5	17,3	17,8
	Диаметр подсоединения	А(мм)	250	250	250	250	300	300	300	300	300	300
Горячая вода	Температура	°C	95 → 55									
	Расход теплоносителя	тон/ч	39,9	40,2	44	44,3	49,2	49,6	55,1	55,5	61,6	62
	Падение давления	м.вод.ст	5,6	5,7	5,9	6	5,5	5,6	3,5	3,6	4,7	4,8
	Контрольный клапан пад. давл.	м.вод.ст	2,7	2,7	3,2	3,2	1,6	1,6	2	2	2,5	2,5
	Размер подключения	А(мм)	100	100	100	100	100	100	100	100	100	100
	Диаметр подсоединения	А(мм)	80	80	80	80	100	100	100	100	100	100
Электрич. хар-ки	Источник	В	3Ф 220/380/440В 50Гц									
	Полный ток	А	27,2	27,2	27,2	27,2	28,2	28,2	28,2	28,2	40,4	40,4
	Сечение кабеля	мм²	10	10	10	10	10	10	10	10	16	16
	Мощность	кВА	17,9	17,9	17,9	17,9	18,5	18,5	18,5	18,5	26,6	26,6
	Насос абсорбера №1	кВт(А)	6,4(19,0)	6,4(19,0)	6,4(19,0)	6,4(19,0)	6,7(20,0)	6,7(20,0)	6,7(20,0)	6,7(20,0)	8,7(27,0)	8,7(27,0)
	Насос абсорбера №2	кВт(А)	1,2(4,8)	1,2(4,8)	1,2(4,8)	1,2(4,8)	1,2(4,8)	1,2(4,8)	1,2(4,8)	1,2(4,8)	3,0(10,0)	3,0(10,0)
	Насос хладагента	кВт(А)	0,4(1,4)									
	Продувочный насос	кВт(А)	0,4(1,45)									
Габариты	Длина	мм	4,910	4,910	4,910	4,910	4,995	4,995	5,540	5,540	6,035	6,035
	Ширина	мм	2,550	2,550	2,550	2,550	2,745	2,745	2,745	2,745	2,745	2,745
	Высота	мм	2,815	2,815	2,815	2,815	3,140	3,140	3,140	3,140	3,140	3,140
Масса	Масса брутто	т	17,6	17,6	18,5	18,5	25,1	25,1	27,1	27,1	28,8	28,8
	Рабочая	т	14,5	14,5	15,2	15,2	20,7	20,7	22,4	22,4	23,8	23,8

- 1RT = 3,024ккал/ч, 1кВт = 860ккал/ч
- Стандартное давление воды (циркуляция охлажденной и охлаждающего теплоносителя): 10 кгс/см² (981кПа)
- Стандартное давление газа: 8кгс/см² (785кПа)
- Электрические характеристики сети 3Ф/380В/50Гц
- Сечение кабеля выбирается в зависимости от его типа и должен работать при температуре окружающей среды 40°C
- Технические характеристики могут быть изменены без предварительного уведомления.
- За более подробной информацией обращайтесь в представительство LG Electronics в России по телефону +7 (495) 933 65 65, www.lgaircon.ru

Спецификации

Серия WC2D

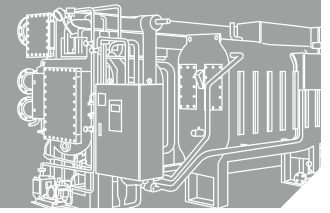

| Hot water fired absorption chiller |

Модель (WC2T)		060		068		075		083		090		098		
Холодопроизводительность	RT	586	600	659	675	732	750	806	825	879	900	952	975	
	кВт	2,060	2,109	2,318	2,372	2,573	2,636	2,833	2,900	3,090	3,163	3,344	3,427	
Параметры охлаждающей воды	Температура	°C	12-7	13-8	12-7	13-8	12-7	13-8	12-7	13-8	12-7	13-8	12-7	13-8
	Расход воды	м³/час	354.5	362.9	398.9	408.2	442.7	453.6	487.5	499	531.8	544.3	575.5	589.7
	Падение давления	mAq	9.7	10.2	5.2	5.5	6.1	6.4	4.3	4.5	5.3	5.6	6.5	6.8
	Размеры патрубков	A(мм)	250	250	250	250	250	250	300	300	300	300	300	300
		B(°)	10	10	10	10	10	10	12	12	12	12	12	12
Параметры охлаждающей воды	Температура	°C	31 36.5											
	Расход воды	м³/час	839.0	851.0	944.0	957.0	1,048	1,064.0	1,154.0	1,170.0	1,259.0	1,276.0	1,363	1,383
	Падение давления	mAq	13.6	14	18	18.5	13.4	13.8	9.2	9.5	11.5	11.8	14.4	14.8
	Размеры патрубков	A(мм)	350	350	350	350	350	350	400	400	400	400	400	400
		B(°)	14	14	14	14	14	14	16	16	16	16	16	16
Hot water circuit	Температура	°C	95 55											
	Расход воды	т/h	70.3	70.9	79.1	79.7	87.8	88.6	96.7	97.5	105.5	106.3	114.2	115.2
	Падение давления	mAq	3.2	3.2	4.1	4.2	5.3	5.4	4.2	4.3	5.2	5.3	6.2	6.3
	Control valve	mAq	3.3	3.3	4.0	4.1	2	2	2.4	2.4	2.8	2.8	3.2	3.3
	Размеры патрубков	A(мм)	125											
		B(°)	5											
	Размеры патрубков of Control valve	A(мм)	100	100	100	100	125	125	125	125	125	125	125	125
B(°)		4	4	4	4	5	5	5	5	5	5	5	5	
Электрические характеристики	Источник	V	3ø 220/380/440V 50Hz (60Hz)											
	Полный ток	A	40.4	40.4	45.9	45.9	45.9	45.9	56.1	56.1	56.1	56.1	56.1	56.1
	Сечение провода	мм²	16	16	25	25	25	25	25	25	25	25	25	25
	Мощность	кВА	26.6	26.6	30.2	30.2	30.2	30.2	36.9	36.9	36.9	36.9	36.9	36.9
	Насос абсорбера №1	кВт(A)	8.7(27.0)	8.7(27.0)	10.5(33.5)	10.5(33.5)	10.5(33.5)	10.5(33.5)	11.5(37.5)	11.5(37.5)	11.5(37.5)	11.5(37.5)	11.5(37.5)	11.5(37.5)
	Насос абсорбера №2	кВт(A)	3.0(10.0)	3.0(10.0)	3.0(10.0)	3.0(10.0)	3.0(10.0)	3.0(10.0)	4.0(12.0)	4.0(12.0)	4.0(12.0)	4.0(12.0)	4.0(12.0)	4.0(12.0)
	Насос хладагента	кВт(A)	0.4(1.4)	0.4(1.4)	0.4(1.4)	0.4(1.4)	0.4(1.4)	0.4(1.4)	1.5(3.9)	1.5(3.9)	1.5(3.9)	1.5(3.9)	1.5(3.9)	1.5(3.9)
	Продувочный насос	кВт(A)	0.4(1.45)	0.4(1.45)	0.4(1.45)	0.4(1.45)	0.4(1.45)	0.4(1.45)	0.75(2.2)	0.75(2.2)	0.75(2.2)	0.75(2.2)	0.75(2.2)	0.75(2.2)
Габариты	Длина	мм	5,680	5,680	6,180	6,180	6,705	6,705	6,340	6,340	6,865	6,865	7,365	7,365
	Ширина	мм	3,235	3,235	3,235	3,235	3,235	3,235	3,800	3,800	3,800	3,800	3,800	3,800
	Высота	мм	3,575	3,575	3,575	3,575	3,575	3,575	4,050	4,050	4,050	4,050	4,050	4,050
Сборка	Эксплуатационная масса	т	36.1	36.1	38.3	38.3	41.2	41.2	47	47	50.4	50.4	53.5	
	Масса брутто	т	29.3	29.3	31	31	33.5	33.5	39	39	42	42	44.6	
Зазор для демонтажа трубы		мм	5,200	5,200	5,700	5,700	6,200	6,200	5,800	5,800	6,300	6,300	6,800	

Note: 1. 1RT = 3,024Kкал/ч, 1кВт = 860Kкал/ч

2. Standard water side pressure (chilled & cooling water circuit): 10kgf/cm2G (981kPa)

3. Standard hot-water pressure: 8kgf/cm2G (785kPa)

4. The currents and electricity consumptions are based on 3Ph/380V/50Hz (60Hz).

5. The power supply wire size is based on the metal conduit and on 40°C ambient temperature.

6. Due to our policy of innovation some specifications may be changed without notification.

7. For information other than those in the above table, contact the nearest LG Electronics office.

Габаритные размеры

Серия WCDN

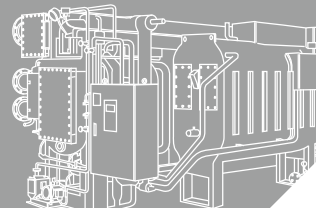

| WCDR |

NOTE

1. Все наружные водопроводные трубы должны быть предоставлены клиентом с приваренными фланцами 10K RF;
2. Установка и рабочее состояние - 1000мм, подъем - 200 мм, сторона панели управления - 1200мм
3. За более подробное информацией обращайтесь в представительство LG Electronics в РФ +7 (495) 933-65-65 "Департамент коммерческого кондиционирования воздуха"

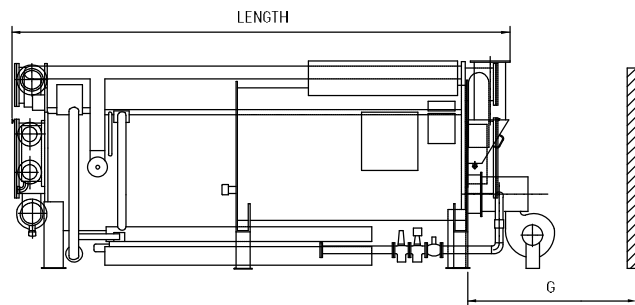
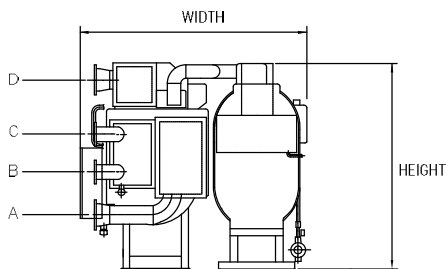
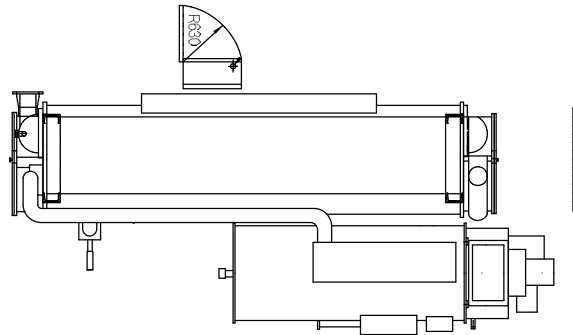

Модель	Габариты (мм)			Подсоединение сопла (A)				
	Длина	Ширина	Высота	A		C	D	G (мм)
WCDR010	2,600	2,400	2,410	125	100	100	125	2,400
WCDR012	2,600	2,495	2,410	125	100	100	125	2,400
WCDR015	3,620	2,495	2,410	125	100	100	125	3,400
WCDR018	3,620	2,505	2,410	125	100	100	125	3,400
WCDR021	3,690	2,680	2,545	150	125	125	150	3,400
WCDR024	3,690	2,745	2,545	150	125	125	150	3,400
WCDR028	4,730	2,805	2,565	200	150	150	200	4,500
WCDR032	4,730	2,770	2,565	200	150	150	200	4,500
WCDR036	4,840	3,045	2,800	250	150	150	250	4,500
WCDR040	4,875	3,060	2,800	250	150	150	250	4,500
WCDR045	5,880	3,150	2,795	250	200	200	250	5,700
WCDR050	5,880	3,330	3,000	250	200	200	250	5,700
WCDR056	6,050	3,500	3,520	300	200	200	300	5,700
WCDR063	6,800	3,730	3,520	300	200	200	300	6,200
WCDR070	7,130	3,915	3,520	300	200	200	300	6,700

A : Cooling Water Inlet B : Chilled Water Inlet C : Chilled Water Outlet D : Cooling Water Outlet G : Space for Tube Removal

Габаритные размеры

Серия WCDR

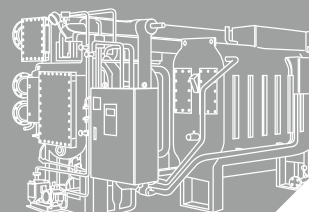

| WCDN |

NOTE

1. ALL EXTERNAL WATER PIPING ARE TO BE PROVIDED WITH WELDED KS 10K RF FLANGES BY THE CUSTOMER.
2. INSTALLATION AND SERVICE CLEARANCE AS FOLLOWS :
LONGITUDINAL DISTANCE - 1,000MM
TOP - 200MM
CONTROL PANEL SIDE - 1,200MM
OTHERS - 500MM
3. PLEASE REFER TO THE LG ELECTRONICS DRAWINGS FOR THE PIPING DIRECTION.

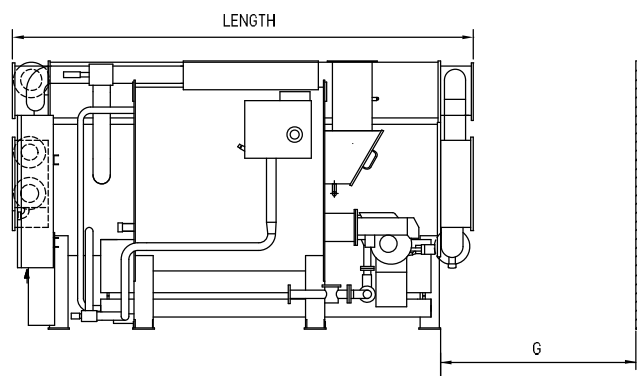
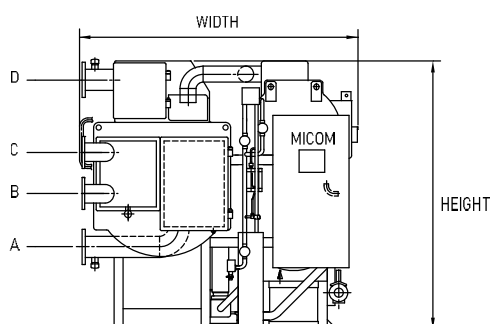
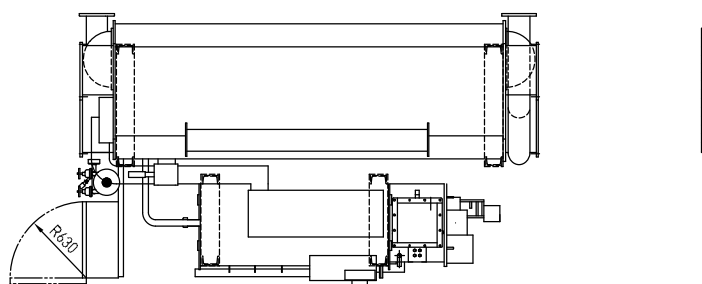

Модель	Габариты (мм)			Подсоединение сопла (A)				
	Длина	Ширина	Высота	A	B	C	D	G (мм)
WCDN010	2,870	1,910	2,130	125	100	100	125	2,400
WCDN012	3,070	1,910	2,130	125	100	100	125	2,400
WCDN015	3,740	2,015	2,130	125	100	100	125	3,400
WCDN018	3,740	2,015	2,130	125	100	100	125	3,400
WCDN021	3,770	2,200	2,280	150	125	125	150	3,400
WCDN024	3,845	2,200	2,280	150	125	125	150	3,400
WCDN028	4,790	2,235	2,280	200	150	150	200	4,500
WCDN032	4,790	2,235	2,280	200	150	150	200	4,500
WCDN036	4,915	2,480	2,535	200	150	150	200	4,500
WCDN040	4,915	2,480	2,535	200	150	150	200	4,500
WCDN045	4,915	2,720	2,790	200	150	150	200	4,500
WCDN050	4,915	2,720	2,790	250	200	200	250	4,500
WCDN056	5,057	3,280	3,240	250	200	200	250	4,600
WCDN063	5,599	3,280	3,240	300	200	200	300	5,200
WCDN070	6,097	3,280	3,240	300	200	200	300	5,700

A : Cooling Water Inlet B : Chilled Water Inlet C : Chilled Water Outlet D : Cooling Water Outlet G : Space for Tube Removal

Габаритные размеры

Серия WCDN

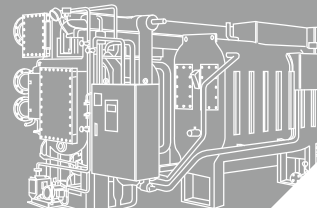

| WCDN 100~1,000usRT |

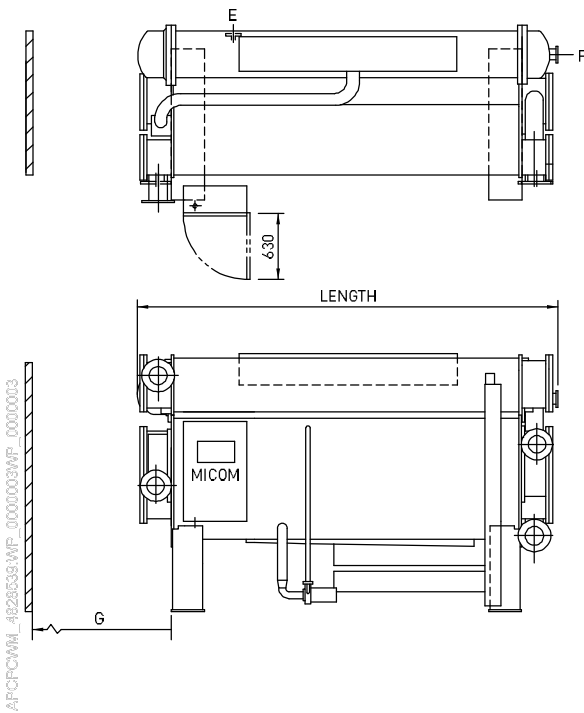

NOTE

1. ALL EXTERNAL WATER PIPING ARE TO BE PROVIDED WITH WELDED KS 10K RF FLANGES BY THE CUSTOMER.
2. INSTALLATION AND SERVICE CLEARANCE AS FOLLOWS :
 LONGITUDINAL DISTANCE - 1,000MM
 TOP - 200MM
 CONTROL PANEL SIDE - 1,200MM
 OTHERS - 500MM
3. PLEASE REFER TO THE LG ELECTRONICS DRAWINGS FOR THE PIPING DIRECTION.

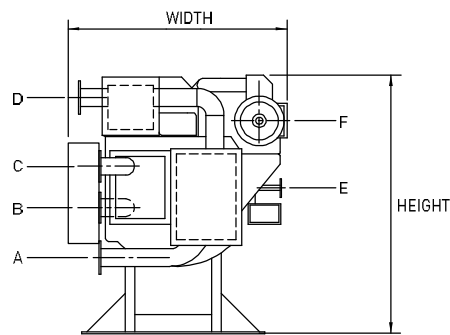

Model	Габариты (мм)			Nozzle Connection (A)				
	LENGTH	WIDTH	HEIGHT	A	B	C	D	G (мм)
WCDN010	2,700	1,990	2,030	125	100	100	125	2,400
WCDN012	2,700	1,990	2,030	125	100	100	125	2,400
WCDN015	3,720	1,990	2,030	125	100	100	125	3,400
WCDN018	3,720	2,010	2,030	125	100	100	125	3,400
WCDN021	3,740	2,190	2,300	150	125	125	150	3,400
WCDN024	3,740	2,210	2,300	150	125	125	150	3,400
WCDN028	4,780	2,170	2,300	200	150	150	200	3,400
WCDN032	4,780	2,170	2,300	200	150	150	200	4,500
WCDN036	4,890	2,310	2,540	200	150	150	200	4,500
WCDN040	4,890	2,350	2,540	250	200	200	250	4,500
WCDN045	4,870	2,570	2,765	250	200	200	250	4,500
WCDN050	4,870	2,570	2,765	250	200	200	250	4,500
WCDN056	5,060	3,080	3,255	300	200	200	300	5,200
WCDN063	5,600	3,080	3,255	300	200	200	300	5,200
WCDN070	6,100	3,080	3,255	300	200	200	300	5,700
WCDN080	5,740	3,400	3,600	350	250	250	350	5,200
WCDN090	6,240	3,400	3,600	350	250	250	350	5,700
WCDN100	6,760	3,400	3,600	350	250	250	350	6,200

A : Cooling Water Inlet B : Chilled Water Inlet C : Chilled Water Outlet D : Cooling Water Outlet G : Space for Tube Removal

ABOUT PRODUCT

ENGINEERING DATA

GUIDE SPECIFICATION

Габаритные размеры

Серия WCDS

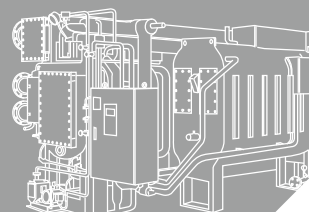

| WCDS 1,100~1,500usRT |

NOTE

1. ALL EXTERNAL WATER PIPING ARE TO BE PROVIDED WITH WELDED KS 10K RF FLANGES BY THE CUSTOMER.
2. INSTALLATION AND SERVICE CLEARANCE AS FOLLOWS :
LONGITUDINAL DISTANCE - 1,000MM
TOP - 200MM
CONTROL PANEL SIDE - 1,200MM
OTHERS - 500MM
3. PLEASE REFER TO THE LG ELECTRONICS DRAWINGS FOR THE PIPING DIRECTION.

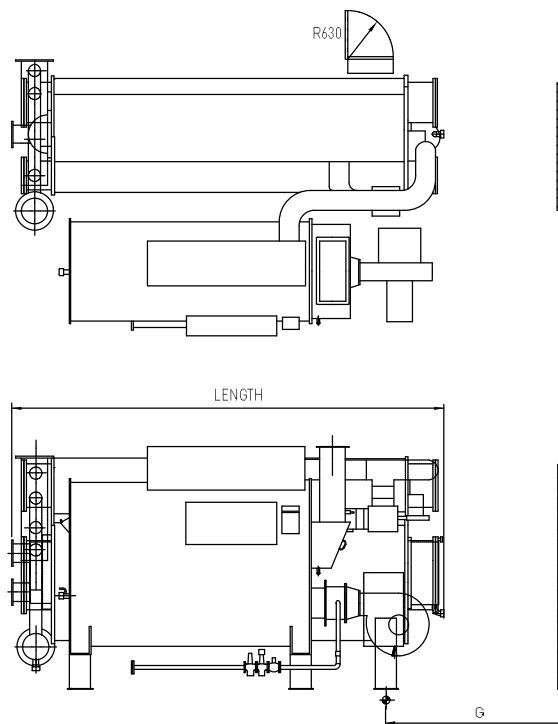
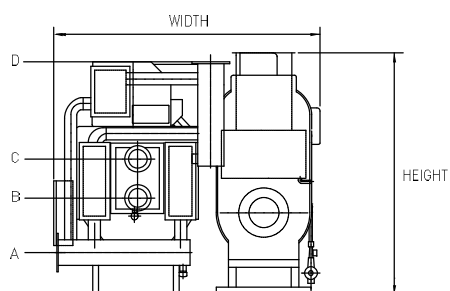

Model	Габариты (мм)			Nozzle Connection (A)				
	LENGTH	WIDTH	HEIGHT	A	B	C	D	G (мм)
WCDS110	6,170	4,180	3,600	400	300	300	400	5,700
WCDS120	6,690	4,180	3,600	400	300	300	400	6,200
WCDS130	7,190	4,180	3,600	400	300	300	400	6,700
WCDS140	6,850	4,590	3,800	400	350	350	400	6,200
WCDS150	7,350	4,590	3,800	400	350	350	400	6,700

A : Cooling Water Inlet B : Chilled Water Inlet C : Chilled Water Outlet D : Cooling Water Outlet G : Space for Tube Removal

Габаритные размеры

Серия WCDS

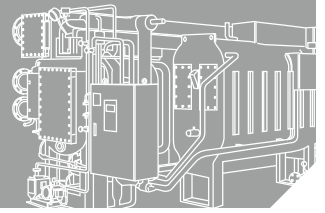

| WCDA |

NOTE

1. ALL EXTERNAL WATER PIPING ARE TO BE PROVIDED WITH WELDED KS 10K RF FLANGES BY THE CUSTOMER.
2. INSTALLATION AND SERVICE CLEARANCE AS FOLLOWS :
 LONGITUDINAL DISTANCE - 1000MM TOP - CONTROL PANEL
 200MM OTHERS
 SIDE - 1200MM - 500MM
3. PLEASE REFER TO THE LG ELECTRONICS DRAWINGS FOR THE PIPING DIRECTION.

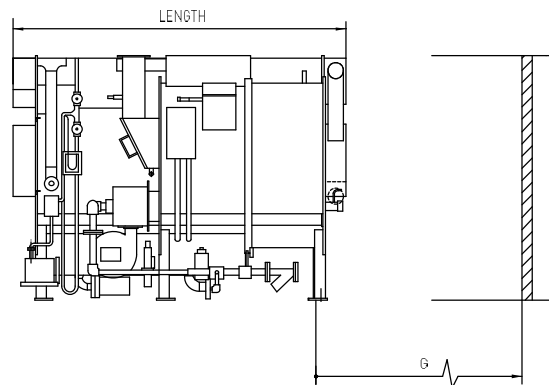
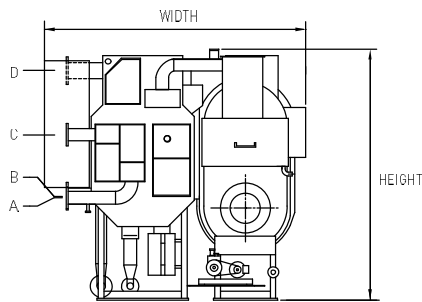
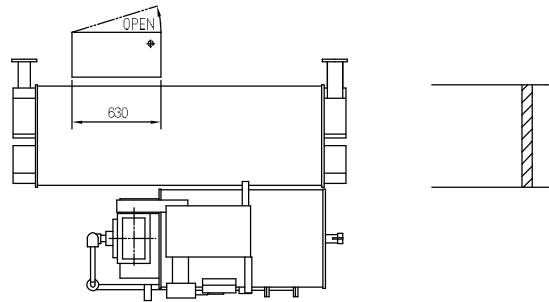

Model	Габариты (мм)			Nozzle Connection (A)				
	LENGTH	WIDTH	HEIGHT	A	B	C	D	G (мм)
WCDA005	1,976	1,875	1,852	80	100	80	100	2,000
WCDA006	1,976	1,875	1,852	80	100	80	100	2,000
WCDA007	2,480	1,875	1,852	100	80	80	100	2,500
WCDA008	2,480	1,875	1,852	100	80	80	100	2,500

A : Cooling Water Inlet B : Chilled Water Inlet C : Chilled Water Outlet D : Cooling Water Outlet G : Space for Tube Removal

Габаритные размеры

Серия WCDA

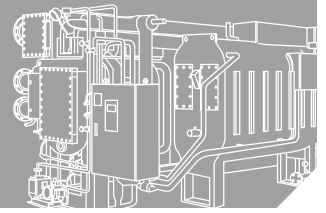

| WCSS100~1,000usRT |

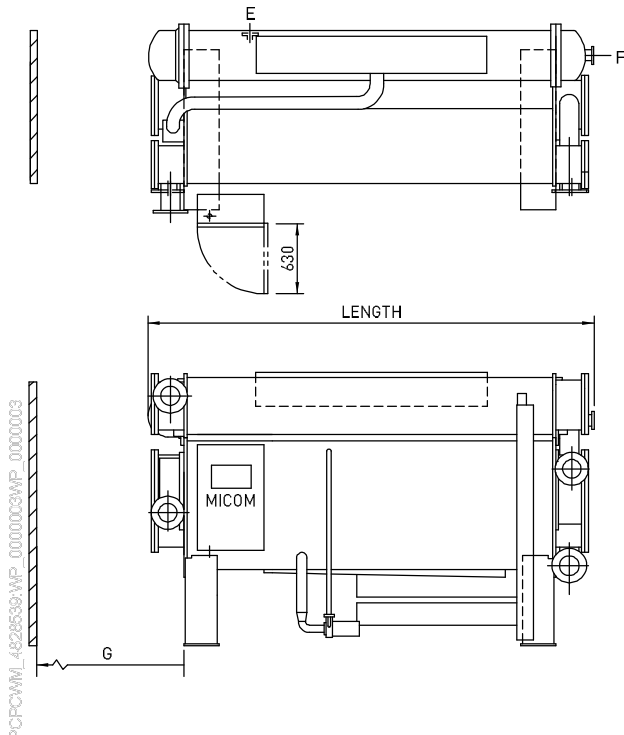

NOTE

1. ALL EXTERNAL WATER PIPING ARE TO BE PROVIDED WITH WELDED KS 10K RF FLANGES BY THE CUSTOMER.
2. INSTALLATION AND SERVICE CLEARANCE AS FOLLOWS :
LONGITUDINAL DISTANCE - 1,000MM
TOP - 200MM
CONTROL PANEL SIDE - 1,200MM
OTHERS - 500MM
3. PLEASE REFER TO THE LG ELECTRONICS DRAWINGS FOR THE PIPING DIRECTION.

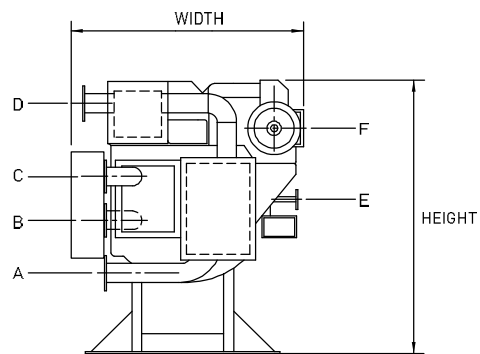

Model	Габариты (мм)			Nozzle Connection (A)						
	LENGTH	WIDTH	HEIGHT	A	B	C	D	E	F	G (MM)
WCSS010	2,650	1,775	2,030	125	100	100	125	25	50	2,400
WCSS012	2,650	1,775	2,030	125	100	100	125	25	50	2,400
WCSS015	3,670	1,775	2,030	125	100	100	125	25	50	3,400
WCSS018	3,670	1,775	2,030	125	100	100	125	25	50	3,400
WCSS021	3,730	1,880	2,300	150	125	125	150	25	65	3,400
WCSS024	3,730	1,880	2,300	150	125	125	150	25	65	3,400
WCSS028	4,750	1,880	2,300	200	150	150	200	25	65	4,500
WCSS032	4,750	1,880	2,300	200	150	150	200	25	65	4,500
WCSS036	4,850	2,110	2,550	200	150	150	200	40	80	4,500
WCSS040	4,850	2,110	2,550	200	150	150	200	40	80	4,500
WCSS045	4,850	2,250	2,780	250	200	200	250	40	80	4,500
WCSS050	4,850	2,250	2,780	250	200	200	250	40	80	4,500
WCSS056	5,060	2,480	3,255	300	200	200	300	50	100	4,600
WCSS063	5,600	2,480	3,255	300	200	200	300	50	100	5,200
WCSS070	6,100	2,480	3,255	300	200	200	300	50	100	5,700
WCSS080	5,710	2,825	3,400	350	250	250	350	65	125	5,200
WCSS090	6,210	2,825	3,400	350	250	250	350	65	125	5,700
WCSS100	6,730	2,825	3,400	350	250	250	350	65	125	6,200

A : Cooling Water Inlet B : Chilled Water Inlet C : Chilled Water Outlet D : Cooling Water Outlet E : Drain Outlet F : Steam Inlet G : Space for Tube Removal

Габаритные размеры

Серия WCSS

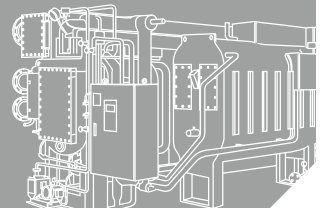

| WCSS 1,100~1,500usRT |

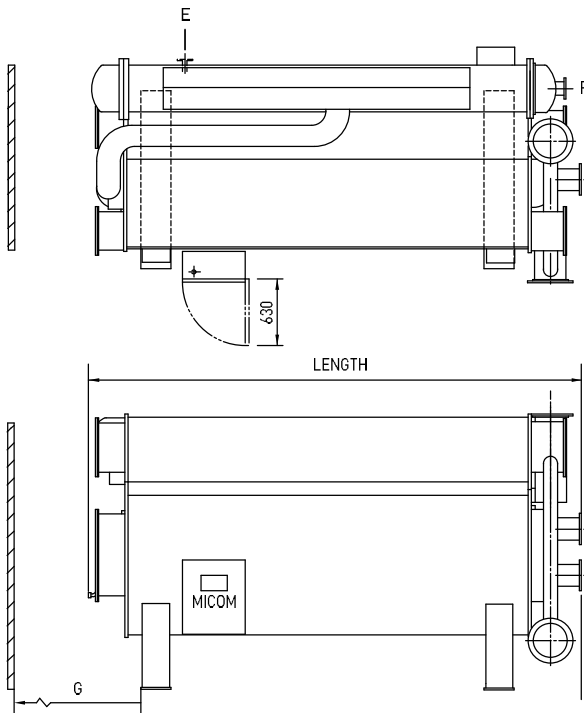

NOTE

1. ALL EXTERNAL WATER PIPING ARE TO BE PROVIDED WITH WELDED KS 10K RF FLANGES BY THE CUSTOMER.
2. INSTALLATION AND SERVICE CLEARANCE AS FOLLOWS :
 LONGITUDINAL DISTANCE - 1,000MM
 TOP - 200MM
 CONTROL PANEL SIDE - 1,200MM
 OTHERS - 500MM
3. PLEASE REFER TO THE LG ELECTRONICS DRAWINGS FOR THE PIPING DIRECTION.

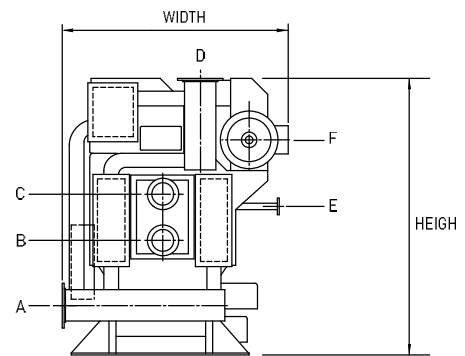

Model	Габариты (мм)			Nozzle Connection (A)						
	LENGTH	WIDTH	HEIGHT	A	B	C	D	E	F	G (мм)
WCSS110	6,170	3,000	3,600	400	300	300	400	80	150	5,700
WCSS120	6,690	3,000	3,600	400	300	300	400	80	150	6,200
WCSS130	7,180	3,000	3,600	400	300	300	400	80	150	6,700
WCSS140	6,830	3,250	3,650	400	350	350	400	80	150	6,200
WCSS150	7,330	3,250	3,650	400	350	350	400	80	150	6,700

A : Cooling Water Inlet B : Chilled Water Inlet C : Chilled Water Outlet D : Cooling Water Outlet E : Drain Outlet F : Steam Inlet G : Space for Tube Removal

ABOUT PRODUCT

ENGINEERING DATA

GUIDE SPECIFICATION

Габаритные размеры

Серия WCSS

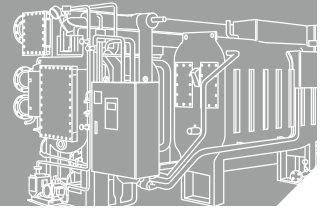

| WCMW |

NOTE

1. ALL WATER PIPING CONNECTIONS ARE WELDED ANSI 150 PSIG RF FLANGES. (FOR HOT WATER CONTROL VALVE, THE CONNECTION IS WELDED DIN-PN10 FLANGE.)
2. INSTALLATION AND SERVICE CLEARANCE AS FOLLOWS:
 LONGITUDINAL DISTANCE - 1,000MM
 TOP - 200MM
 CONTROL PANEL SIDE - 1,200MM
 OTHERS - 500MM
3. PLEASE REFER TO THE LG ELECTRONICS DRAWINGS FOR THE PIPING DIRECTION.

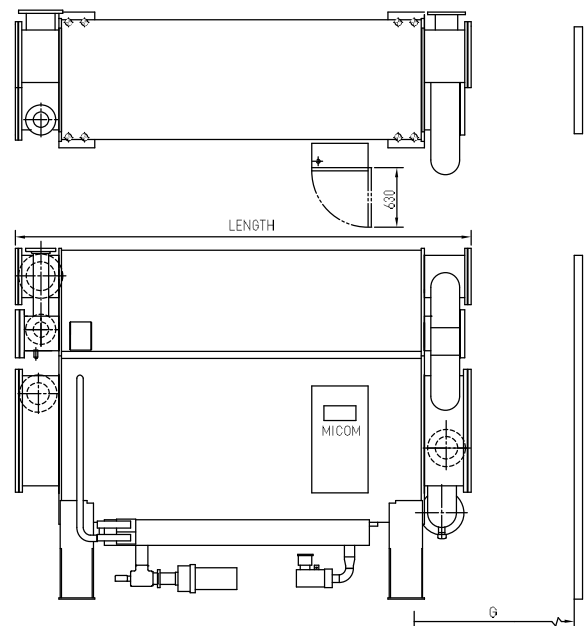
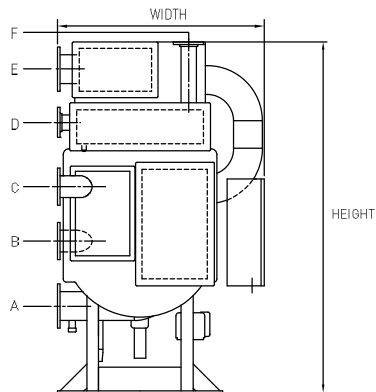

Model	Габариты (мм)			Nozzle Connection (A)						
	LENGTH	WIDTH	HEIGHT	A	B	C	D	E	F	G (мм)
WCMW003	2,220	1,414	1,992	1,992	1,992	1,992	1,992	1,992	1,992	1,992
WCMW004	2,220	1,416	2,005	2,005	2,005	2,005	2,005	2,005	2,005	2,005
WCMW005	2,720	1,416	2,005	2,005	2,005	2,005	2,005	2,005	2,005	2,005
WCMW007	2,747	1,375	2,190	2,190	2,190	2,190	2,190	2,190	2,190	2,190
WCMW008	2,747	1,375	2,190	2,190	2,190	2,190	2,190	2,190	2,190	2,190
WCMW010	3,767	1,375	2,190	2,190	2,190	2,190	2,190	2,190	2,190	2,190
WCMW012	3,767	1,375	2,190	2,190	2,190	2,190	2,190	2,190	2,190	2,190
WCMW014	3,827	1,546	2,370	2,370	2,370	2,370	2,370	2,370	2,370	2,370
WCMW016	3,827	1,546	2,370	2,370	2,370	2,370	2,370	2,370	2,370	2,370
WCMW019	4,830	1,546	2,370	2,370	2,370	2,370	2,370	2,370	2,370	2,370
WCMW021	4,830	1,546	2,370	2,370	2,370	2,370	2,370	2,370	2,370	2,370
WCMW024	4,984	1,609	2,670	2,670	2,670	2,670	2,670	2,670	2,670	2,670
WCMW027	4,984	1,609	2,670	2,670	2,670	2,670	2,670	2,670	2,670	2,670
WCMW031	4,989	1,722	2,926	2,926	2,926	2,926	2,926	2,926	2,926	2,926
WCMW034	4,989	1,722	2,926	2,926	2,926	2,926	2,926	2,926	2,926	2,926
WCMW038	5,131	2,085	3,330	3,330	3,330	3,330	3,330	3,330	3,330	3,330
WCMW043	5,673	2,085	3,330	3,330	3,330	3,330	3,330	3,330	3,330	3,330
WCMW048	6,171	2,085	3,330	3,330	3,330	3,330	3,330	3,330	3,330	3,330
WCMW054	5,816	2,265	3,720	3,720	3,720	3,720	3,720	3,720	3,720	3,720
WCMW060	6,314	2,265	3,720	3,720	3,720	3,720	3,720	3,720	3,720	3,720
WCMW067	6,839	2,265	3,720	3,720	3,720	3,720	3,720	3,720	3,720	3,720
WCMW074	6,546	2,750	3,960	3,960	3,960	3,960	3,960	3,960	3,960	3,960
WCMW081	7,071	2,750	3,960	3,960	3,960	3,960	3,960	3,960	3,960	3,960
WCMW088	7,571	2,750	3,960	3,960	3,960	3,960	3,960	3,960	3,960	3,960
WCMW095	7,250	3,040	4,080	4,080	4,080	4,080	4,080	4,080	4,080	4,080
WCMW102	7,750	3,040	4,080	4,080	4,080	4,080	4,080	4,080	4,080	4,080

A : Cooling Water Inlet B : Chilled Water Inlet C : Chilled Water Outlet D : Hot Water Outlet E : Cooling Water Outlet F : Hot Water Inlet G : Space for Tube Removal

Габаритные размеры

Серия WCMW

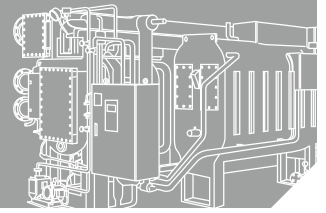

| WC2D |

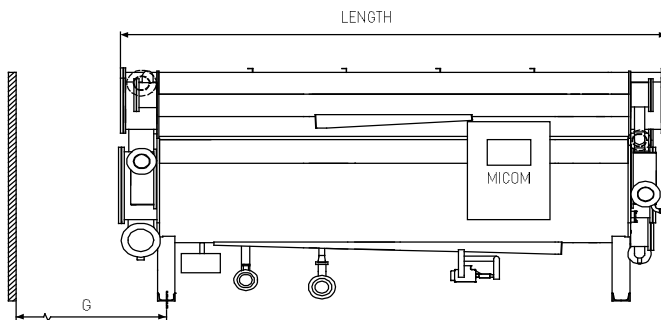
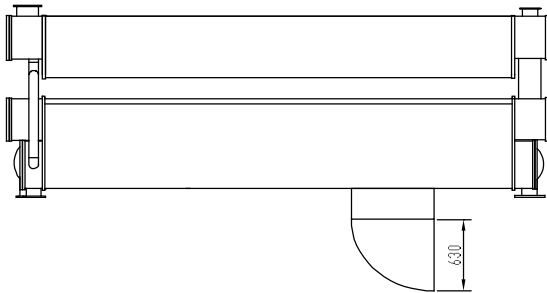

NOTE

1. ALL EXTERNAL WATER PIPING ARE TO BE PROVIDED WITH WELDED KS 10K RF FLANGES BY THE CUSTOMER.
2. INSTALLATION AND SERVICE CLEARANCE AS FOLLOWS :
 LONGITUDINAL DISTANCE - 1,000MM
 TOP - 200MM
 CONTROL PANEL SIDE - 1,200MM
 OTHERS - 500MM
3. PLEASE REFER TO THE LG ELECTRONICS DRAWINGS FOR THE PIPING DIRECTION.

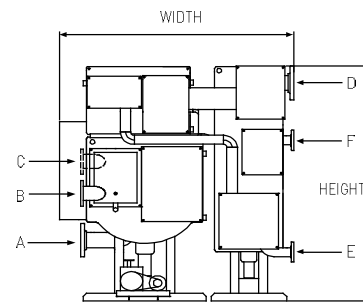

Model	Габариты(мм)			Nozzle Connection(A)						
	LENGTH	WIDTH	HEIGHT	A	B	C	D	E	F	G (мм)
WC2D008	2,800	1,970	2,300	125	80	80	125	65	65	2,400
WC2D009	2,800	1,970	2,300	125	80	80	125	65	65	2,400
WC2D011	3,850	1,970	2,300	150	100	100	150	65	65	3,400
WC2D014	3,850	1,970	2,300	150	100	100	150	65	65	3,400
WC2D016	3,890	2,290	2,360	150	125	125	150	80	80	3,400
WC2D018	3,890	2,290	2,360	150	125	125	150	80	80	3,400
WC2D021	4,930	2,290	2,360	200	125	125	200	80	80	4,500
WC2D024	4,930	2,290	2,360	200	125	125	200	80	80	4,500
WC2D027	5,045	2,420	2,590	250	150	150	250	100	100	4,500
WC2D030	5,045	2,420	2,590	250	150	150	250	100	100	4,500
WC2D034	5,050	2,570	2,980	250	200	200	250	100	100	4,500
WC2D038	5,050	2,570	2,980	250	200	200	250	100	100	4,500
WC2D042	5,160	2,880	3,340	300	200	200	300	100	100	4,600
WC2D047	5,700	2,880	3,340	300	200	200	300	100	100	5,200
WC2D053	6,200	2,880	3,340	300	200	200	300	100	100	5,700
WC2D060	5,820	3,320	3,740	350	250	250	350	125	125	5,200
WC2D068	6,315	3,320	3,740	350	250	250	350	125	125	5,700
WC2D075	6,840	3,320	3,740	350	250	250	350	125	125	6,200
WC2D083	6,540	3,870	4,090	400	300	300	400	125	125	5,800
WC2D090	7,065	3,870	4,090	400	300	300	400	125	125	6,300
WC2D098	7,565	3,870	4,090	400	300	300	400	125	125	6,800

A : Cooling Water Inlet B : Chilled Water Inlet C : Chilled Water Outlet D : Cooling Water Outlet E : Drain Outlet F : Steam Inlet G : Space for Tube Removal

ABOUT PRODUCT

ENGINEERING DATA

GUIDE SPECIFICATION